



**WMI
EMPORIUM**
COMPANY LIMITED

บริษัท ดับบลิวเอ็มไอ เอ็มโพรีียม จำกัด
WMI EMPORIUM COMPANY LIMITED

ISO
9001:2015



Metal Sheet
หลังคาเหล็ก



ISO 9001:2015



มอก. 1128-2535



WMI EMPORIUM

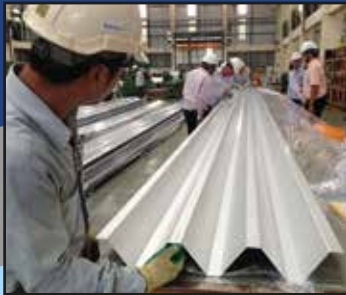

About us **wmi**

ตั้งแต่อดีตจนถึงปัจจุบัน อุตสาหกรรมก่อสร้างได้ถูกพัฒนาไปอย่างรวดเร็ว โดยเฉพาะทางด้านวัสดุก่อสร้างได้มี การคิดค้น วัสดุใหม่ๆ นำมาใช้มากมาย ซึ่งถูกพัฒนาให้ง่ายต่อการนำไปใช้ราคาประหยัดก่อสร้างได้รวดเร็วอีกทั้งยังคำนึงถึงสิ่งแวดล้อม

บริษัท ดับบลิวเอ็มไอ เอ็มโพรีียม จำกัด เป็นบริษัทร่วมทุนระหว่าง **WMI GROUP** และ **MACHINERY EMPORIUM (1995) CO.,LTD.** ขอเสนอวัสดุก่อสร้างที่ใช้ในการทำหลังคาเหล็ก (Metal Sheet) ภายใต้ชื่อ **WMI** (ดับบลิว-เอ็ม-ไอ) มานำเสนอแก่เจ้าของอาคาร, สถาปนิก และวิศวกรทุกท่าน ด้วยคุณสมบัติ ทนสมัย, และทนทาน สวยงาม

หลังคาเหล็ก **WMI** ผลิตจากเหล็กเคลือบ Zinalume หรือเหล็กเคลือบสี Colorbond มาขึ้นรูปลอนด้วยเครื่องรีดกันสมัย มีรูปลอนให้เลือก หลายรูปแบบตามลักษณะ และความเหมาะสมกับการใช้งานใช้ในการทำหลังคา (Roofing), ฝ้าเพดาน (Ceiling), พื้น (Flooring) สามารถใช้กับอาคารได้หลายประเภท เช่น โรงงาน, โกดัง, โรงรถ และอาคาร ฯลฯ









หลังคาเหล็ก **WMI** มีลักษณะรูปลอนที่ให้ความแข็งแรงน้ำหนักเบา สามารถใช้กับช่วงแปหรือโครงคร่าที่มีช่วงกว้างๆ ได้ ทำให้ประหยัด แปหรือโครงคร่าหรือจนกระทั่งลดขนาดโครงจั่วหลังคาลงได้อีกด้วย

หลังคาเหล็ก **WMI** มีอุปกรณ์การยึดที่แข็งแรงและง่ายต่อการติดตั้ง ทำให้ติดตั้งได้รวดเร็วและประหยัดเวลาและค่าใช้จ่าย รอยต่อระหว่าง แผ่นมีน้อยเนื่องจากความกว้างของแผ่นกว้างกว่าแผ่นหลังคาโดยทั่วไปจึงลดปัญหาเรื่องการรั่วซึมอีกทั้ง คำน้ำ รุขรักษาต่ำ

หลังคาเหล็ก **WMI** มีสีให้เลือกหลายสีตามความเหมาะสม ซึ่งเป็นสีที่เลียนแบบตามสีของธรรมชาติทำให้อาคารดูสวยงาม และกลมกลืนกับธรรมชาติเป็นอย่างดี



WMI Metal Sheet

-  Durable
-  Several Profiles
-  Colorful
-  Light Weight
-  Stylish and Modern
-  Less expensive
-  Easy for installation
-  Various types of steels and thickness

WMI Emporium Company limited was established in 2002. It is a joint venture of WMI Wiremesh and Machinery emporium (1995) company limited. Our strong partnership between two companies was the beginning of creation and production of high quality metal sheets that are widely accepted in construction industry in Thailand.

WMI emporium is a roll former including manufacture, supply, installation and also a distributor (coil center) of wide varieties of high quality Aluminium/Zinc coating steels. WMI metal sheet products are manufactured from superior materials from NS Bluescope steel (Thailand) limited such as Zinalume® (Pre-coated steel) and Colorbond® (Pre-painted steel), which are suitable for factories, warehouses, garages, housing and buildings etc.

With high technology roll forming machines and many years' experience of our human resources, we guarantee the high quality of our roll-formed products including roofing, wall cladding, siding, ceiling, flooring, louver sheet, flashing etc., under our brand name **'WMI'** metal sheet.

Another distinctive feature of WMI EMPORIUM is working on the installation. Our installation teams are highly professional in the construction field with many years' experience which gain trust and confidence from our customers.





สง่างาม หลากหลายสี สันตชอบต่อการออกแบบที่หลากหลาย มีน้ำหนักเบาและความทนทานสูง เป็นองค์ประกอบที่ช่วยให้ **เหล็กเคลือบสีคัลเลอร์บอนด์** เป็นทางเลือกยอดนิยมสำหรับ สถาปนิก เจ้าของโครงการ นักออกแบบ เจ้าของบ้าน และสาธารณชน

เหล็กเคลือบสีคัลเลอร์บอนด์ มีการรับประกันสูงสุด 30* ปี และผลิตตามมาตรฐาน AS/NZS ซึ่งเป็นมาตรฐานที่เข้มงวดที่สุดมาตรฐานหนึ่งของโลก ซึ่งช่วยให้เจ้าของอาคารสามารถมั่นใจได้ถึงคุณภาพของเหล็กเคลือบสีคัลเลอร์บอนด์

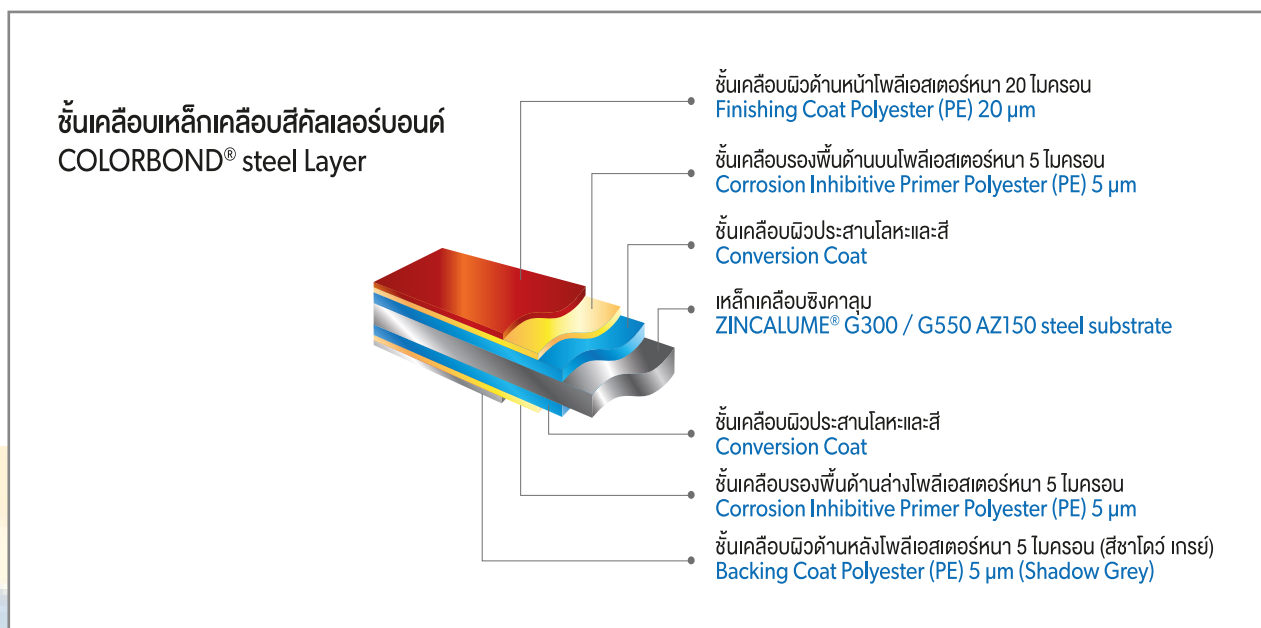

STANDARD COLOR RANGES



SRI 34 Bangkok Red	SRI 36 International Brown	SRI 55 Jade Green	SRI 63 Desert Wind	SRI 69 Burnt Almond
SRI 26 Ocean Blue	SRI 53 Alloy Grey	SRI 84 Off White	SRI 90 Thredbo White	SRI 86 Aiyara White
SRI 70 In Light Grey	SRI N/A Valiant Grey	SRI 24 Carbonic Grey	SRI 24 Army Green	SRI 19 UK Blue
SRI 23 Earth Brown	SRI 46 C ustard Orange	SRI 23 Posh Grey	SRI N/A Night Sky	SRI 24 Tobac Brown

Standard Colors

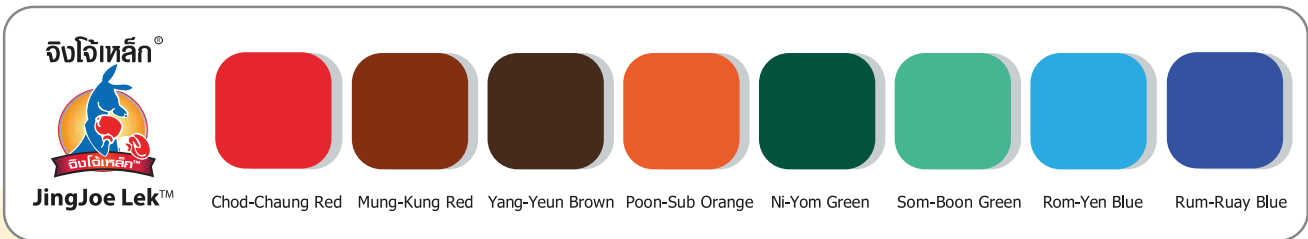
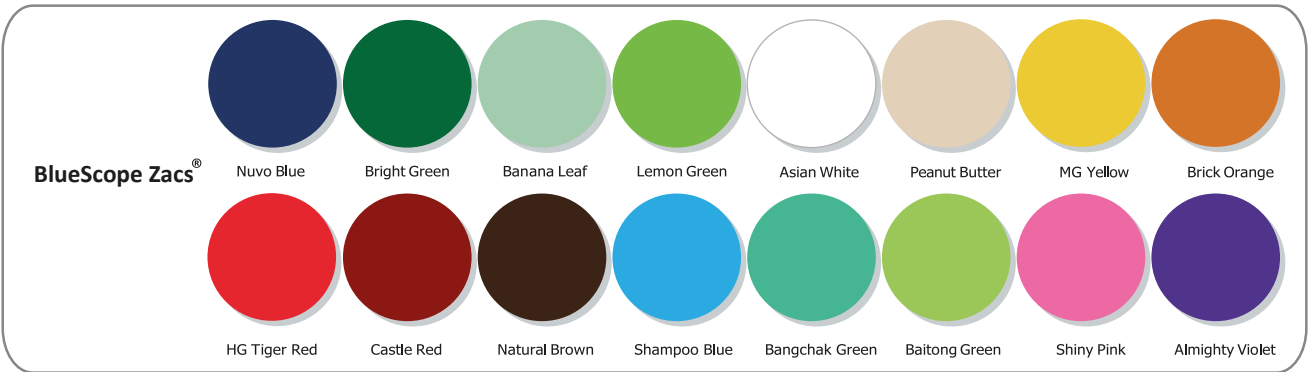

Steel type	Product	Grade	Coating Class (g/m ²)	Preferred Base Metal Thickness (mm.)	width (mm.)	Warranty
Pre-painted Steel	ZINCALUME® steel	G300	150	0.35-1.60	914-1219	20 years
		G550	150			
	BlueScope Zacs® 150	G550	150	0.30-0.35	914	12 years
	BlueScope Zacs® 90	G550	90	0.20-0.47	914	5 years
	Jingjoe lek Bare	G550	55	0.20-0.30	914	5 years
Pre-painted Steel	COLORBOND®	G300/G550	150	0.35-1.00	914-1219	30 years
	Prima	G300/G550	100	0.30-0.50	914-1219	20 years
	ZACS® Cool	G550	90	0.20-0.48	914	12 years
	ZACS® Natural					
	ZACS® Dazzle	G550	55	0.20-0.25	914	5 years
Jingjoe lek Color						

WMI 24-760SS



มอก.1128-2535

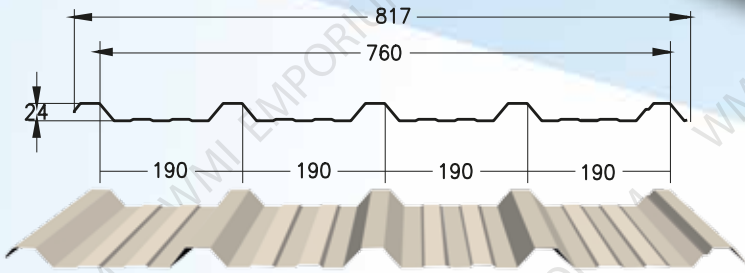

Steel Coil Width = 914 mm. (G550)

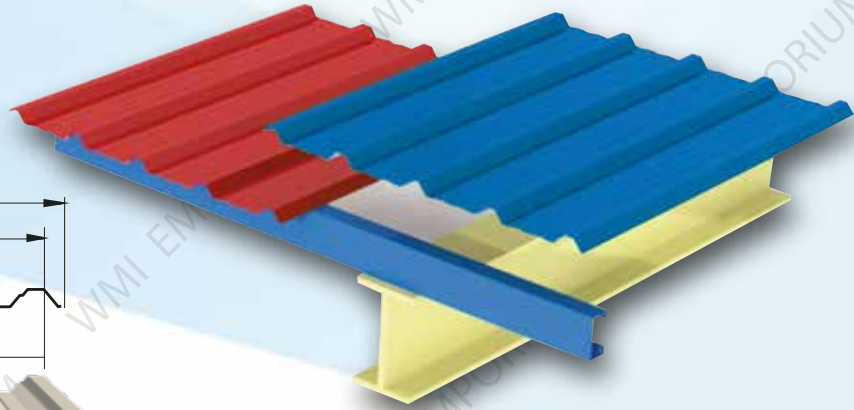

Roofing & Siding Type/หลังคา & ผนัง

WMI 24 - 760SS					Self-Drilling Screw System								
Thickness (mm.)	Weight		Moment of Inertia IX (cm ⁴ /m)	Section modulus SX (cm ³ /m)	Load on Span (Kg/M ² / 5° Slope)								
	Kg/m	Kg/m ²			1.00 m	1.25 m	1.50 m	1.75 m	2.00 m	2.25 m	2.50 m	2.75 m	3.00 m
0.30	2.30	3.03	3.07	1.88	128	64	36	21	13	8	5	3	2
0.35	2.66	3.50	3.58	2.19	149	75	42	25	16	10	6	4	2
0.40	3.03	3.99	4.09	2.51	170	85	48	29	18	11	7	4	2
0.42	3.16	4.16	4.29	2.64	179	89	50	30	19	12	7	5	3
0.45	3.38	4.45	4.60	2.83	192	96	54	32	20	13	8	5	3
0.48	3.59	4.72	4.91	3.02	205	102	57	34	21	14	9	5	3

Note : Load on Span ที่ความลาดเอียงของหลังคาต่ำสุด (minimum slope), Factor ที่ใช้คำนวณ : Wind load, Light load
 WMI 24-760SS ได้รับการรับรองมาตรฐานผลิตภัณฑ์อุตสาหกรรม มอก.1128-2535 สอบถามข้อมูลเพิ่มเติมได้ที่ 0-2706-9600

WMI 24-760M

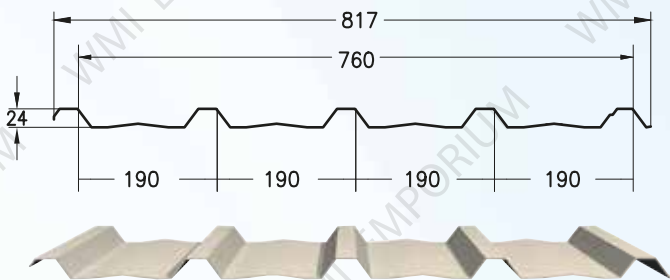

Steel Coil Width = 914 mm. (G550)

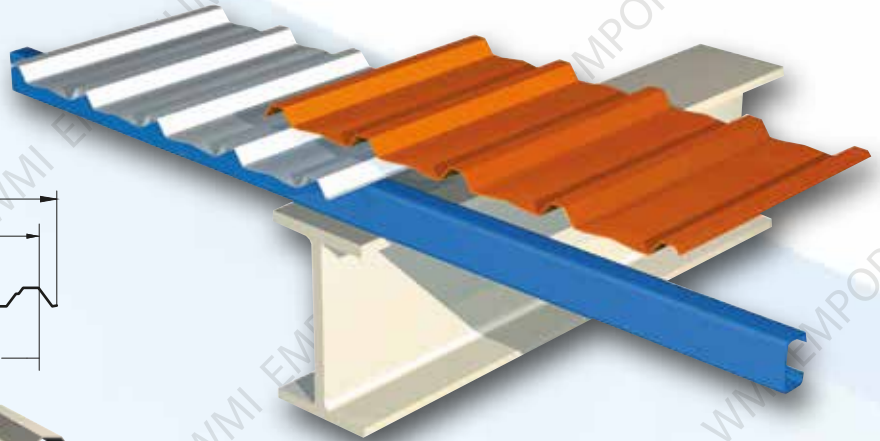

Roofing & Siding Type/หลังคา & ผนัง

WMI 24 - 760M					Self-Drilling Screw System								
Thickness (mm.)	Weight		Moment of Inertia IX (cm ⁴ /m)	Section modulus SX (cm ³ /m)	Load on Span (Kg/M ² / 5° Slope)								
	Kg/m	Kg/m ²			1.00 m	1.25 m	1.50 m	1.75 m	2.00 m	2.25 m	2.50 m	2.75 m	3.00 m
0.30	2.30	3.03	2.89	1.82	120	60	33	20	12	8	5	3	1
0.35	2.66	3.50	3.37	2.13	140	70	39	23	14	9	6	3	2
0.40	3.03	3.99	3.85	2.44	160	80	45	27	17	10	6	4	2
0.42	3.16	4.16	4.04	2.56	168	84	47	28	17	11	7	4	2
0.45	3.38	4.45	4.33	2.74	180	90	50	30	19	12	7	4	2
0.48	3.59	4.72	4.62	2.93	192	96	54	32	20	13	8	5	3

Note : Load on Span ที่ความลาดเอียงของหลังคาต่ำสุด (minimum slope), Factor ที่ใช้คำนวณ : Wind load, Light load

WMI 25-750SS

มอก.1128-2535

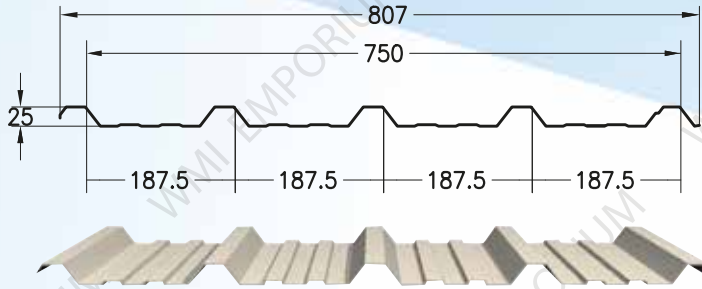

Steel Coil Width = 914 mm. (G300)

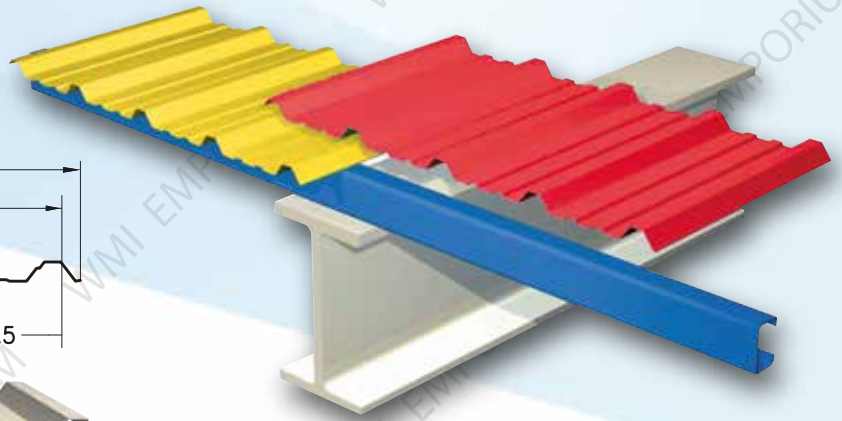

Roofing & Siding Type/หลังคา & ผนัง

WMI 25 - 750SS					Self-Drilling Screw System								
Thickness (mm.)	Weight		Moment of Inertia IX (cm ⁴ /m)	Section modulus SX (cm ³ /m)	Load on Span (Kg/M ² / 5° Slope)								
	Kg/m	Kg/m ²			1.00 m	1.25 m	1.50 m	1.75 m	2.00 m	2.25 m	2.50 m	2.75 m	3.00 m
0.30	2.30	3.07	3.34	1.95	139	70	39	23	15	9	6	4	2
0.35	2.66	3.55	3.90	2.28	163	82	46	27	17	11	7	4	3
0.40	3.03	4.04	4.46	2.61	186	93	52	31	20	13	8	5	3
0.42	3.16	4.21	4.48	2.74	195	98	55	33	21	13	9	5	3
0.45	3.38	4.51	5.01	2.94	209	105	59	35	22	14	9	6	3
0.48	3.59	4.79	5.35	3.14	223	112	63	38	24	15	10	6	4

Note : Load on Span ที่ความลาดเอียงของหลังคาต่ำสุด (minimum slope), Factor ที่ใช้คำนวณ : Wind load, Light load
 WMI 25-750SS ได้รับการรับรองมาตรฐานผลิตภัณฑ์อุตสาหกรรม มอก.1128-2535 สอบถามข้อมูลเพิ่มเติมได้ที่ 0-2706-9600

WMI 25-750M

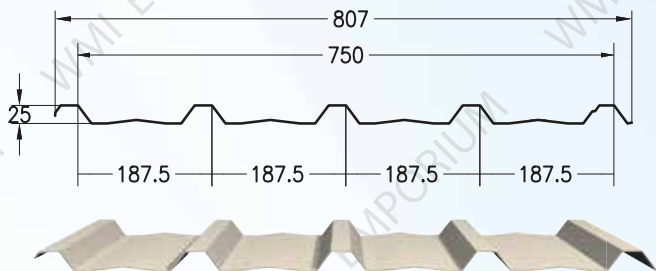

Steel Coil Width = 914 mm. (G300)

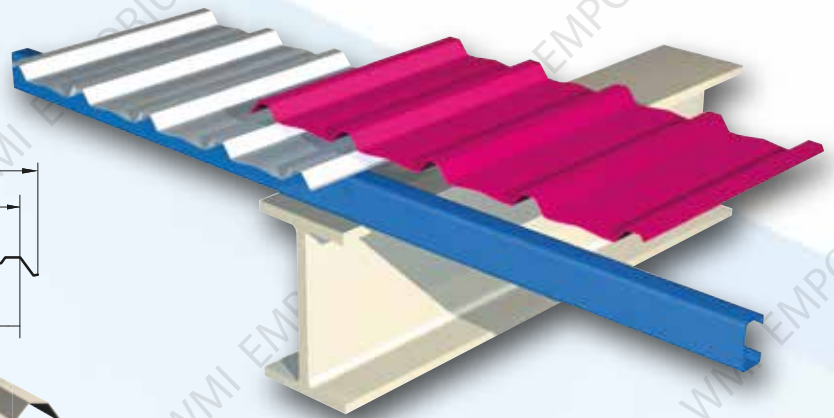

Roofing & Siding Type/หลังคา & ผนัง

WMI 25 - 750M					Self-Drilling Screw System								
Thickness (mm.)	Weight		Moment of Inertia IX (cm ⁴ /m)	Section modulus SX (cm ³ /m)	Load on Span(Kg/M ² / 5° Slope)								
	Kg/m	Kg/m ²			1.00 m	1.25 m	1.50 m	1.75 m	2.00 m	2.25 m	2.50 m	2.75 m	3.00 m
0.30	2.30	3.07	3.15	1.90	131	66	37	22	14	9	5	3	2
0.35	2.66	3.55	3.68	2.21	153	77	43	26	16	10	6	4	2
0.40	3.03	4.04	4.20	2.53	175	88	49	29	18	12	7	5	3
0.42	3.16	4.21	4.41	2.66	184	92	51	31	19	12	8	5	3
0.45	3.38	4.51	4.73	2.84	197	99	55	33	21	13	8	5	3
0.48	3.59	4.79	5.04	3.04	210	105	59	35	22	14	9	5	3

Note : Load on Span ที่ความลาดเอียงของหลังคาต่ำสุด (minimum slope), Factor ที่ใช้คำนวณ : Wind load, Light load

WMI 29-730SS

Product Range

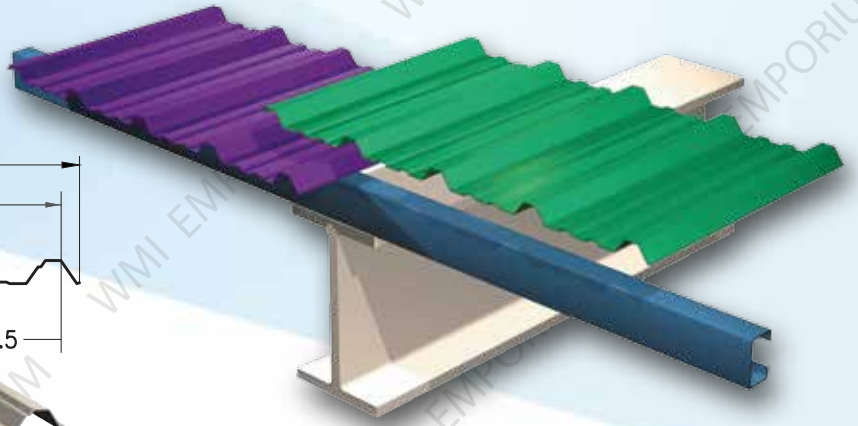
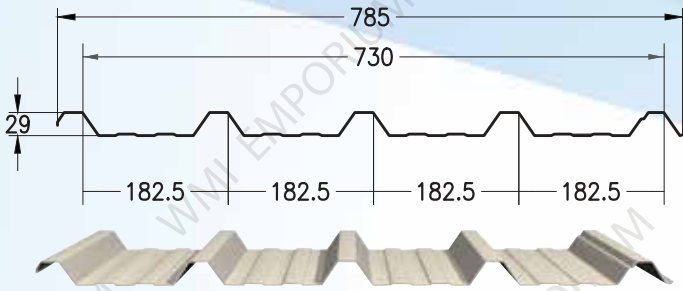

Steel Coil Width = 914 mm. (G550/G300)

Roofing & Siding Type/หลังคา & ผนัง

WMI 29 - 730SS					Self-Drilling Screw System									
Thickness (mm.)	Weight		Moment of Inertia IX (cm ⁴ /m)	Section modulus SX (cm ³ /m)	Load on Span (Kg/M ² / 5° Slope)									
	Kg/m	Kg/m ²			1.00 m	1.25 m	1.50 m	1.75 m	2.00 m	2.25 m	2.50 m	2.75 m	3.00 m	
0.30	2.30	3.15	3.07	1.88	196	99	56	34	22	14	10	6	4	
0.35	2.66	3.64	3.58	2.19	229	116	65	40	25	17	11	7	5	
0.40	3.03	4.15	4.09	2.51	262	132	75	45	29	19	13	9	6	
0.42	3.16	4.33	4.29	2.64	275	139	78	48	31	20	13	9	6	
0.45	3.38	4.63	4.60	2.83	294	148	84	51	33	22	14	10	6	
0.48	3.59	4.92	4.91	3.02	314	158	90	55	35	23	15	10	7	

Note : Load on Span ที่ความลาดเอียงของหลังคาต่ำสุด (minimum slope), Factor ที่ใช้คำนวณ : Wind load, Light load

WMI 29-730M

มอก.1128-2535

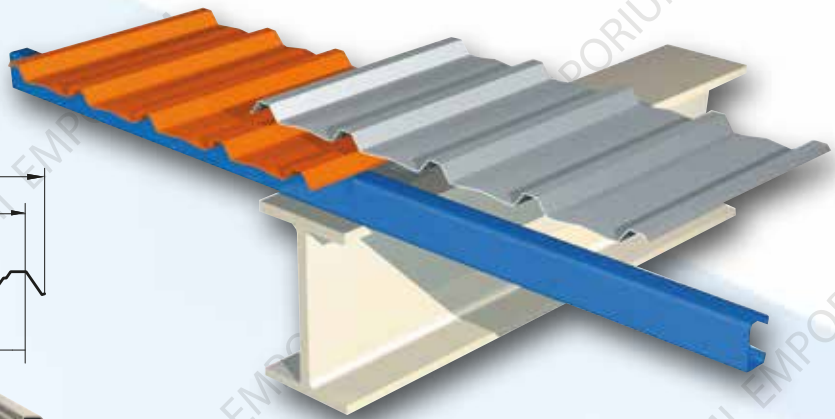
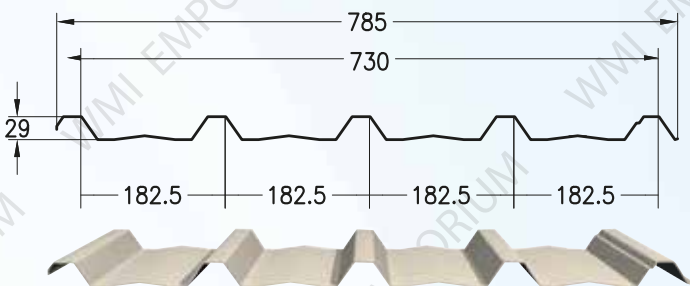

Steel Coil Width = 914 mm. (G550/G300)

Roofing & Siding Type/หลังคา & ผนัง

WMI 29 - 730M					Self-Drilling Screw System									
Thickness (mm.)	Weight		Moment of Inertia IX (cm ⁴ /m)	Section modulus SX (cm ³ /m)	Load on Span (Kg/M ² / 5° Slope)									
	Kg/m	Kg/m ²			1.00 m	1.25 m	1.50 m	1.75 m	2.00 m	2.25 m	2.50 m	2.75 m	3.00 m	
0.30	2.30	3.15	4.41	2.30	185	93	53	32	20	13	9	6	4	
0.35	2.66	3.64	5.14	2.69	216	109	61	37	24	16	10	7	4	
0.40	3.03	4.15	5.88	3.07	247	124	70	43	27	18	12	8	5	
0.42	3.16	4.33	6.17	3.23	256	130	74	45	29	19	12	8	5	
0.45	3.68	4.63	6.61	3.46	277	140	79	48	31	20	13	9	6	
0.48	3.59	4.92	7.05	3.69	296	149	84	51	33	21	14	9	6	

Note : Load on Span ที่ความลาดเอียงของหลังคาต่ำสุด (minimum slope), Factor ที่ใช้คำนวณ : Wind load, Light load

WMI 29-730M ได้รับความรับรองมาตรฐานผลิตภัณฑ์อุตสาหกรรม มอก.1128-2535 สอบถามข้อมูลเพิ่มเติมได้ที่ 0-2706-9600

WMI 38-750S



มอก.1128-2535

Product Range

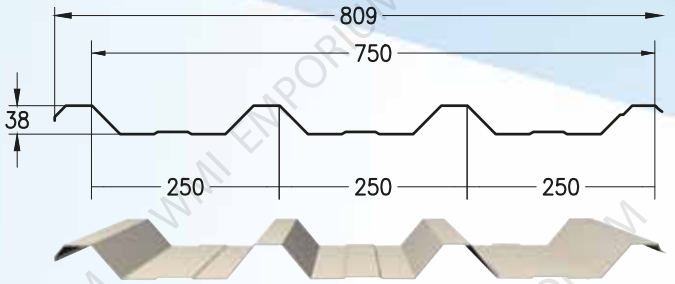

Steel Coil Width = 914 mm. (G300)

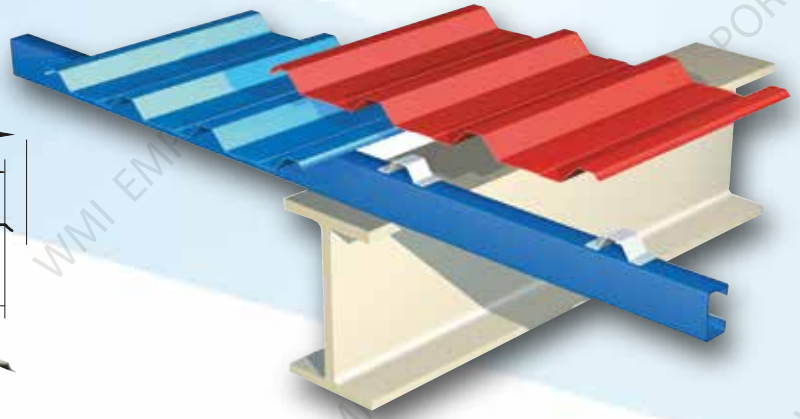

Roofing & Siding Type/หลังคา & ผนัง

WMI 38 - 750S					Self-Drilling Screw System								
Thickness (mm.)	Weight		Moment of Inertia IX (cm ⁴ /m)	Section modulus SX (cm ³ /m)	Load on Span (Kg/M ² / 5° Slope)								
	Kg/m	Kg/m ²			1.00 m	1.25 m	1.50 m	1.75 m	2.00 m	2.25 m	2.50 m	2.75 m	3.00 m
0.40	3.03	4.04	11.21	4.72	474	241	138	85	56	38	27	19	14
0.50	3.74	4.99	14.01	5.91	593	301	172	106	70	47	33	24	17
0.60	4.46	5.95	16.81	7.10	711	361	206	128	84	57	40	28	21

Note : Load on Span ที่ความลาดเอียงของหลังคาต่ำสุด (minimum slope), Factor ที่ใช้คำนวณ : Wind load, Light load

WMI 38-750S ได้รับการรับรองมาตรฐานผลิตภัณฑ์อุตสาหกรรม มอก.1128-2535 สอบถามข้อมูลเพิ่มเติมได้ที่ 0-2706-9600

WMI SEAM68-470

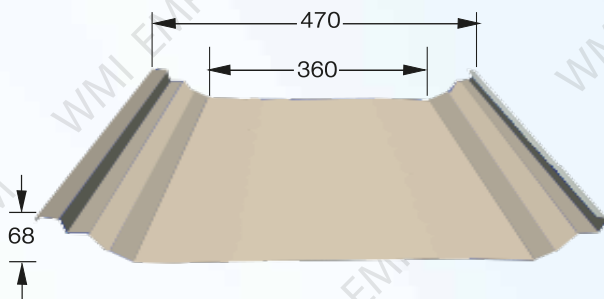

Steel Coil Width = 914 mm. (G300)

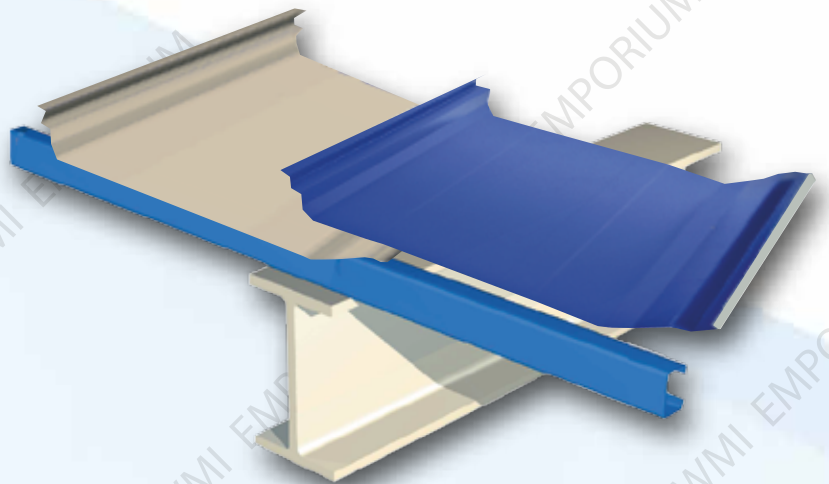

Roofing & Siding Type/หลังคา & ผนัง

WMI SEAM68-470				Load On Span, (Kg/m ²)								
Thickness (BMT)	Weight Kg/m ²	Moment of Inertia IX (cm ⁴)	Section modulus SX (cm ³)	1.00 m	1.25 m	1.50 m	1.75 m	2.00 m	2.25 m	2.50 m	2.75 m	3.00 m
0.30	3.08	19.64	3.98	570	364	245	153	102	70	51	37	28
0.35	3.60	22.89	4.65	666	425	286	179	118	82	59	43	33
0.40	4.11	26.15	5.32	762	486	326	204	135	94	67	50	37
0.42	4.32	27.45	5.58	799	510	343	214	142	98	71	52	39
0.45	4.62	29.40	5.98	857	546	367	229	152	105	76	56	42
0.48	4.93	31.35	6.38	914	583	391	245	162	112	81	59	45

Note : เหล็ก Fy3000 Ksc, คำนวณ fb = 0.60F y= 1800 Ksc

สูตรที่ใช้ในการคำนวณ M/S = fb

WMI 60-750BL

มอก.1128-2535

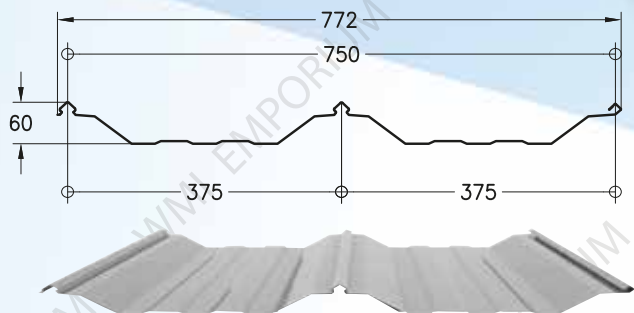

Steel Coil Width = 914 mm. (G300)



Roofing & Siding Type/หลังคา & ผนัง

WMI 60 - 750BL					Boltless System								
Thickness (mm.)	Weight		Moment of Inertia IX (cm ⁴ /m)	Section modulus SX (cm ³ /m)	Load on Span (Kg/M ² / 2° Slope)								
	Kg/m	Kg/m ²			1.00 m	1.25 m	1.50 m	1.75 m	2.00 m	2.25 m	2.50 m	2.75 m	3.00 m
0.42	3.16	4.21	20.84	5.18	742	451	259	162	107	74	53	38	29
0.45	3.38	4.51	22.34	5.56	796	483	278	173	115	79	56	41	31
0.48	3.59	4.79	23.84	5.94	851	516	296	185	122	84	60	44	33
0.50	3.74	4.99	24.84	6.19	887	538	309	193	127	88	63	46	34
0.60	4.46	5.95	29.84	7.45	1,067	646	371	232	153	106	75	55	41

Note : Load on Span ที่ความลาดเอียงของหลังคาต่ำสุด (minimum slope), Factor ที่ใช้คำนวณ : Wind load, Light load
WMI 60-750BL ได้รับการรับรองมาตรฐานผลิตภัณฑ์อุตสาหกรรม มอก.1128-2535 สอบถามข้อมูลเพิ่มเติมได้ที่ 0-2706-9600

WMI 110-650BL

มอก.1128-2535

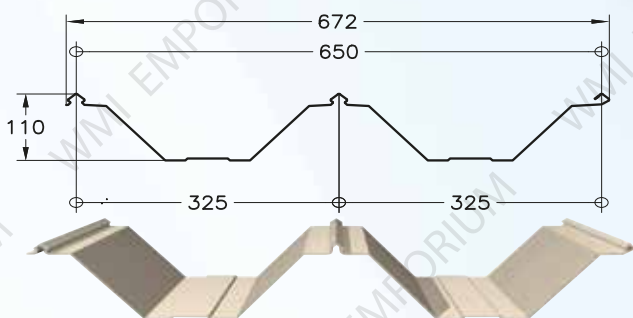

Steel Coil Width = 914 mm. (G300)

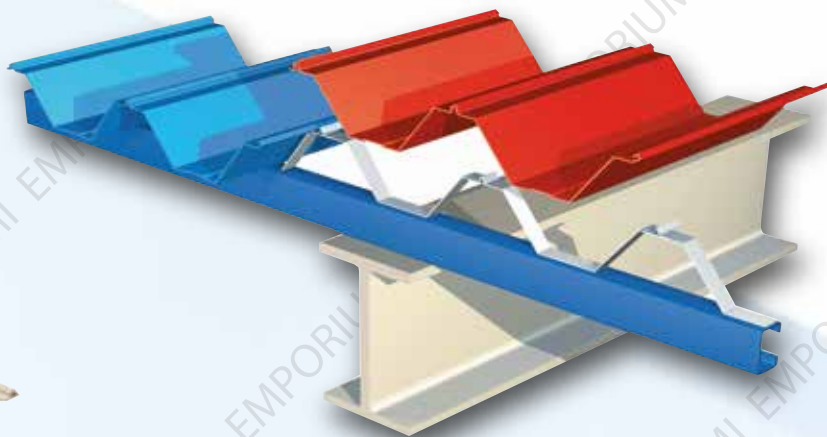

Roofing & Siding Type/หลังคา & ผนัง

WMI 110 - 650BL					Boltless System								
Thickness (mm.)	Weight		Moment of Inertia IX (cm ⁴ /m)	Section modulus SX (cm ³ /m)	Load on Span (Kg/M ² / 2° Slope)								
	Kg/m	Kg/m ²			1.00 m	1.25 m	1.50 m	1.75 m	2.00 m	2.25 m	2.50 m	2.75 m	3.00 m
0.42	3.16	4.86	92.79	15.45	2,218	1,417	982	720	488	341	246	183	140
0.45	3.38	5.20	99.45	16.57	2,381	1,522	1,055	774	525	367	266	199	152
0.48	3.59	5.52	106.11	17.68	2,540	1,624	1,126	826	560	392	284	212	162
0.50	3.74	5.75	110.55	18.43	2,648	1,693	1,174	861	584	408	296	221	169
0.60	4.46	6.86	132.78	22.15	3,183	2,034	1,411	1,035	701	490	356	265	203

Note : Load on Span ที่ความลาดเอียงของหลังคาต่ำสุด (minimum slope), Factor ที่ใช้คำนวณ : Wind load, Light load
WMI 110-650BL ได้รับการรับรองมาตรฐานผลิตภัณฑ์อุตสาหกรรม มอก.1128-2535 สอบถามข้อมูลเพิ่มเติมได้ที่ 0-2706-9600

WMI 39-700K

มอก.1128-2535

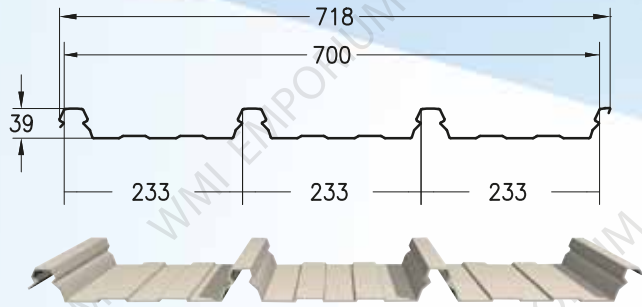

Steel Coil Width = 914 mm. (G550)

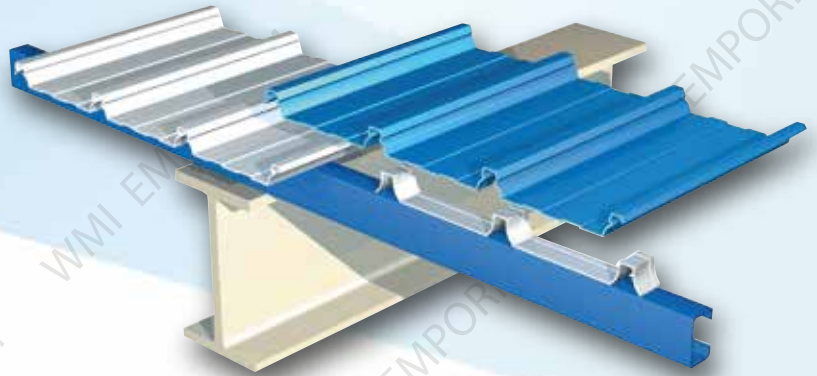

Roofing & Siding Type/หลังคา & ผนัง

WMI 39-700K					Klip-Lock System								
Thickness (mm.)	Weight		Moment of Inertia IX (cm ⁴ /m)	Section modulus SX (cm ³ /m)	Load on Span (Kg/M ² / 3° Slope)								
	Kg/m	Kg/m ²			1.00 m	1.25 m	1.50 m	1.75 m	2.00 m	2.25 m	2.50 m	2.75 m	3.00 m
0.42	3.16	4.51	10.69	3.80	451	229	131	81	52	35	25	17	12
0.45	3.38	4.83	11.46	4.07	484	245	140	86	56	38	26	19	13
0.48	3.59	5.13	12.21	4.34	516	261	149	92	60	41	28	20	14
0.50	3.74	5.34	12.73	4.53	538	273	156	96	62	42	29	21	15
0.60	4.46	6.37	15.26	5.44	645	327	186	115	75	51	35	25	18

Note : Load on Span ที่ความลาดเอียงของหลังคาต่ำสุด (minimum slope), Factor ที่ใช้คำนวณ : Wind load, Light load
WMI 39-700K ได้รับการรับรองมาตรฐานผลิตภัณฑ์อุตสาหกรรม มอก.1128-2535 สอบถามข้อมูลเพิ่มเติมได้ที่ 0-2706-9600

WMI HI-KL

มอก.1128-2535

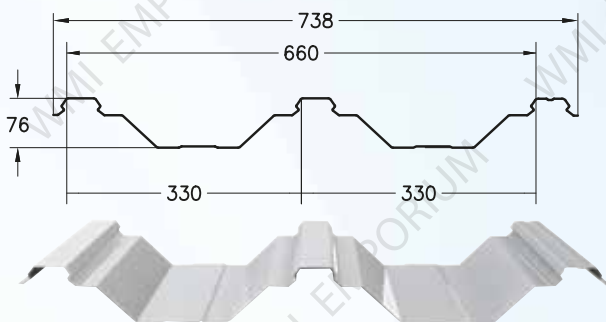

Steel Coil Width = 914 mm. (G550)



Roofing & Siding Type/หลังคา & ผนัง

WMI HI-KL					Klip-Lock System								
Thickness (mm.)	Weight		Moment of Inertia IX (cm ⁴ /m)	Section modulus SX (cm ³ /m)	Load on Span (Kg/M ² / 2° Slope)								
	Kg/m	Kg/m ²			1.00 m	1.25 m	1.50 m	1.75 m	2.00 m	2.25 m	2.50 m	2.75 m	3.00 m
0.42	3.16	4.79	46.59	11.86	1,703	1,013	584	366	244	170	122	91	69
0.45	3.38	5.12	49.91	12.71	1,825	1,085	626	392	261	182	131	97	74
0.48	3.59	5.44	53.24	13.56	1,947	1,157	667	418	278	194	140	104	79
0.50	3.74	5.67	55.46	14.13	2,019	1,206	695	436	290	202	146	108	82
0.60	4.46	6.76	66.55	16.97	2,437	1,447	834	523	348	242	175	130	98

Note : Load on Span ที่ความลาดเอียงของหลังคาต่ำสุด (minimum slope), Factor ที่ใช้คำนวณ : Wind load, Light load
WMI HI-KL ได้รับการรับรองมาตรฐานผลิตภัณฑ์อุตสาหกรรม มอก.1128-2535 สอบถามข้อมูลเพิ่มเติมได้ที่ 0-2706-9600

WMI 80-650K



Steel Coil Width = 914 mm. (G300)

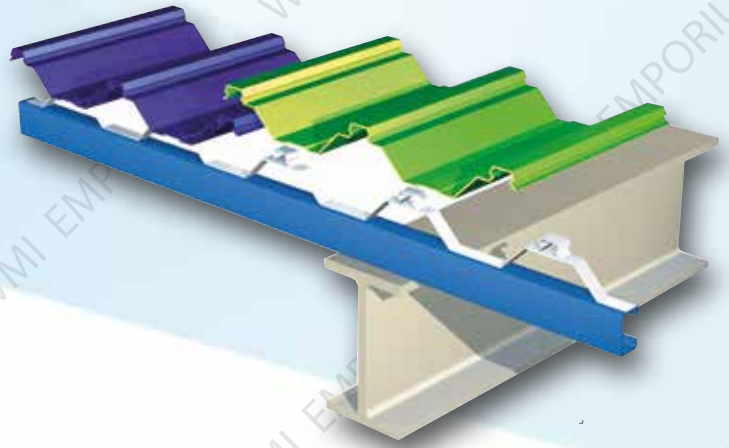

Roofing & Siding Type/หลังคา & ผนัง

WMI 80 - 650K					Klip-Lock System								
Thickness (mm.)	Weight		Moment of Inertia IX (cm ⁴ /m)	Section modulus SX (cm ³ /m)	Load on Span (Kg/M ² / 2° Slope)								
	Kg/m	Kg/m ²			1.00 m	1.25 m	1.50 m	1.75 m	2.00 m	2.25 m	2.50 m	2.75 m	3.00 m
0.42	3.16	4.86	52.43	12.52	1,798	1,140	658	584	275	191	138	103	75
0.45	3.38	5.20	56.17	13.41	1,926	1,222	705	625	294	205	148	110	83
0.48	3.59	5.52	59.91	14.31	2,055	1,303	752	667	314	219	158	117	89
0.50	3.74	5.75	62.41	14.90	2,140	1,357	783	695	327	228	165	122	93
0.60	4.46	6.86	74.89	17.90	2,571	1,629	940	835	392	274	198	147	111

Note : Load on Span ที่ความลาดเอียงของหลังคาต่ำสุด (minimum slope), Factor ที่ใช้คำนวณ : Wind load, Light load

WMI 88-600

มอก.1128-2535

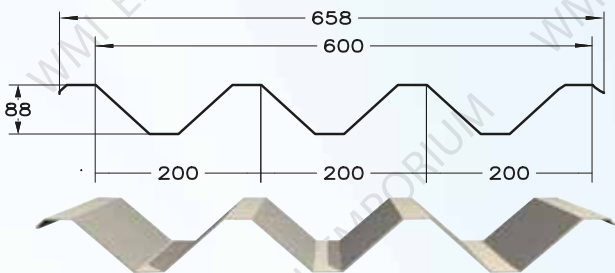

Steel Coil Width = 914 mm. (G300)

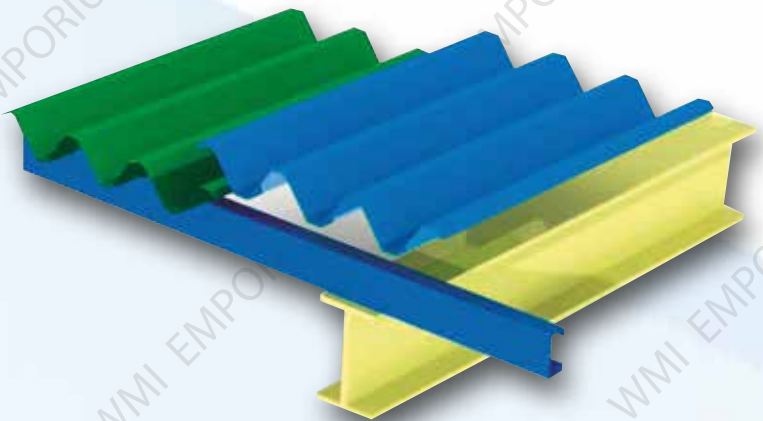

Roofing & Siding Type/หลังคา & ผนัง

WMI 88 - 600					Self-Drilling Screw System								
Thickness (mm.)	Weight		Moment of Inertia IX (cm ⁴ /m)	Section modulus SX (cm ³ /m)	Load on Span (Kg/M ² / 5° Slope)								
	Kg/m	Kg/m ²			1.00 m	1.25 m	1.50 m	1.75 m	2.00 m	2.25 m	2.50 m	2.75 m	3.00 m
0.42	3.16	5.27	65.74	13.92	1,999	1,278	826	518	345	241	174	130	99
0.45	3.38	5.63	70.43	14.90	2,140	1,367	885	555	370	258	187	139	106
0.48	3.59	5.98	75.13	15.89	2,282	1,458	944	592	395	275	199	148	113
0.50	3.74	6.23	78.26	16.55	2,372	1,519	983	617	411	287	207	154	117
0.60	4.46	7.43	93.90	19.85	2,851	1,822	1,179	740	493	344	249	185	141

Note : Load on Span ที่ความลาดเอียงของหลังคาต่ำสุด (minimum slope), Factor ที่ใช้คำนวณ : Wind load, Light load

WMI 88-600 ได้รับการรับรองมาตรฐานผลิตภัณฑ์อุตสาหกรรม มอก.1128-2535 สอบถามข้อมูลเพิ่มเติมได้ที่ 0-2706-9600

WMI 20-675

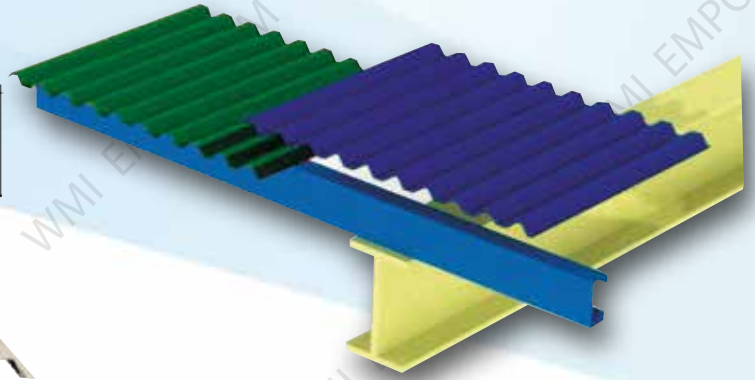
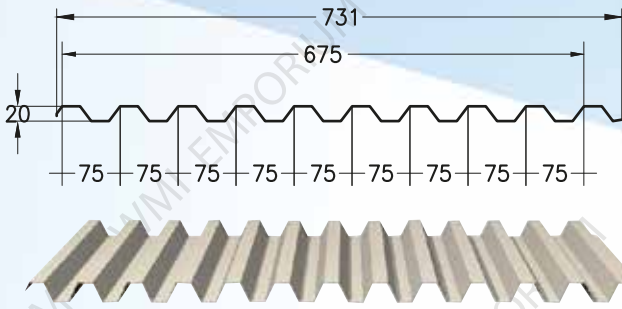

Steel Coil Width = 914 mm. (G550/G300)

Siding Type / งานผนัง

WMI 20-675					Self-Drilling Screw System								
Thickness (mm.)	Weight		Moment of Inertia IX (cm ⁴ /m)	Section modulus SX (cm ³ /m)	Load on Span (Kg/M ²)								
	Kg/m	Kg/m ²			1.00 m	1.25 m	1.50 m	1.75 m	2.00 m	2.25 m	2.50 m	2.75 m	3.00 m
0.30	2.30	3.41	2.65	2.63	110	54	30	18	11	6	4	2	1
0.35	2.66	3.94	3.09	3.06	128	63	35	21	12	8	4	2	1
0.40	3.03	4.49	3.54	3.49	146	73	40	24	14	9	5	3	1
0.42	3.16	4.68	3.72	3.66	154	77	42	25	15	9	5	3	1
0.45	3.38	5.01	3.98	3.92	165	82	45	27	16	10	6	3	1
0.48	3.59	5.32	4.24	4.17	175	87	48	28	17	10	6	3	1

Note : Factor ที่ใช้คำนวณ : Wind load, Light load

WMI 25-630

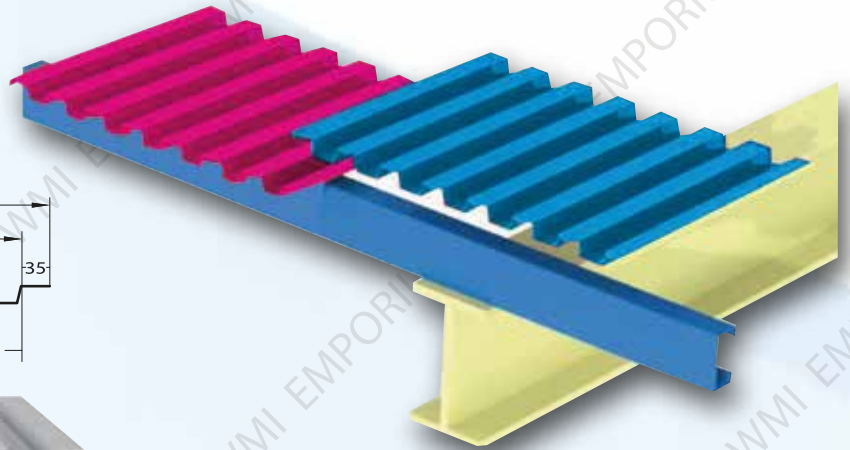
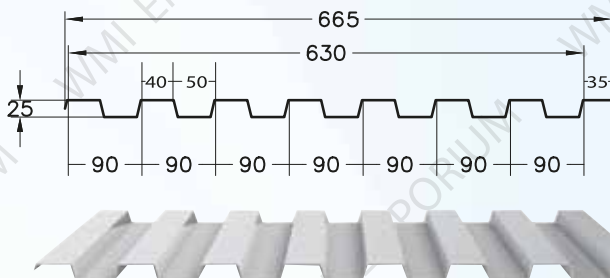

Steel Coil Width = 914 mm. (G550/G300)

Siding Type / งานผนัง

WMI 25-630					Self-Drilling Screw System								
Thickness (mm.)	Weight		Moment of Inertia IX (cm ⁴ /m)	Section modulus SX (cm ³ /m)	Load on Span (Kg/M ²)								
	Kg/m	Kg/m ²			1.00 m	1.25 m	1.50 m	1.75 m	2.00 m	2.25 m	2.50 m	2.75 m	3.00 m
0.30	2.30	3.65	5.33	4.49	224	113	64	39	25	16	11	7	5
0.35	2.66	4.22	6.22	5.25	261	132	74	45	29	19	13	8	6
0.40	3.03	4.81	7.11	6.01	298	150	85	52	33	22	15	10	6
0.42	3.16	5.02	7.46	6.31	313	158	89	54	35	23	15	10	7
0.45	3.38	5.37	8.00	6.77	336	169	96	58	37	25	17	11	7
0.48	3.59	5.70	8.53	7.23	358	181	102	62	40	26	18	12	8

Note : Factor ที่ใช้คำนวณ : Wind load, Light load

WMI 40-800

FLOOR DECK

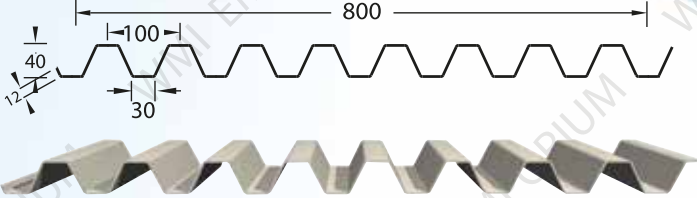
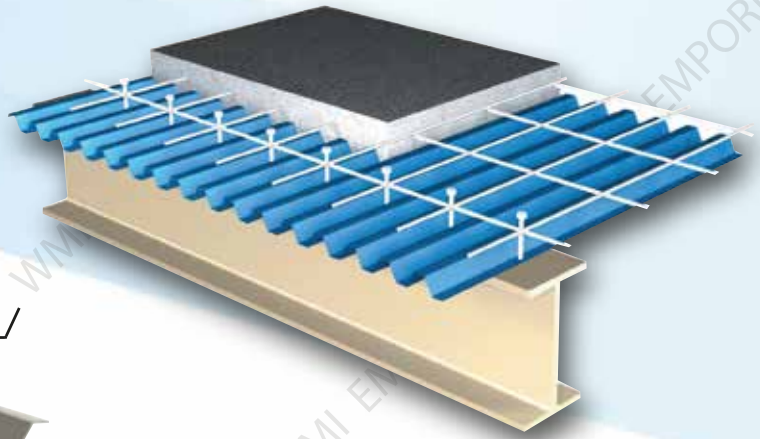

Steel Coil Width = 1219 mm.

Floor Deck / แผ่นพื้นโครงสร้าง

WMI 40 - 800					Floor Deck												
Concrete Topping	Thickness	Weight			Allowable Load (Kg/m ²) and Shear* (Kg/m)												
(cm.)	(mm.)	Kg/m	Kg/m ²		1.80 m	2.00 m	2.15 m	2.30 m	2.45 m	2.60 m	2.75 m	2.90 m	3.05 m	3.20 m	3.35 m	3.50 m	3.65 m
10.0	0.60	5.75	7.19	LOAD	2,360	1,790	1,280	870	530	240	-	-	-	-	-	-	-
				SHEAR	26,550	22,375	17,200	12,506	8,115	3,900	-	-	-	-	-	-	-
	0.80	7.66	9.58	LOAD	2,500	2,030	1,750	1,390	1,040	750	500	290	110	-	-	-	-
				SHEAR	28,125	25,375	23,515	19,981	15,925	12,188	8,594	5,257	2,097	-	-	-	-
	1.00	9.57	11.96	LOAD	2,650	2,150	1,860	1,680	1,380	1,080	830	610	430	270	130	10	-
				SHEAR	29,812	26,875	24,993	23,288	21,131	17,550	14,266	11,056	8,197	5,400	2,722	219	-
	1.20	11.48	14.35	LOAD	2,790	2,260	1,960	1,710	1,510	1,320	1,060	840	650	490	340	220	110
				SHEAR	31,387	28,250	26,337	24,581	23,122	21,450	18,219	15,225	12,390	9,800	7,119	4,813	2,510
15.0	1.50	14.35	17.94	LOAD	3,000	2,430	2,100	1,840	1,620	1,440	1,280	1,090	890	720	580	450	330
				SHEAR	33,750	30,375	28,219	26,450	24,806	23,400	22,000	19,756	16,966	14,440	12,144	9,844	7,529
	1.60	15.31	19.14	LOAD	3,070	2,490	2,150	1,880	1,660	1,470	1,310	1,160	960	790	640	510	390
				SHEAR	34,538	31,125	28,890	27,025	25,419	23,888	22,515	21,025	18,300	15,800	13,400	11,156	8,897
	2.00	18.75	23.44	LOAD	3,340	2,710	2,340	2,040	1,800	1,600	1,430	1,280	1,160	990	840	700	580
				SHEAR	37,575	33,875	31,444	29,325	27,563	26,000	24,578	23,200	22,113	19,800	17,588	15,313	13,232
	2.30	22.57	28.21	LOAD	3,500	2,830	2,450	2,140	1,890	1,670	1,500	1,340	1,220	1,100	960	820	700
				SHEAR	39,375	35,375	32,922	30,763	28,940	27,138	25,782	24,287	23,256	22,000	20,100	17,938	15,969
10.0	0.60	5.75	7.19	LOAD	4,060	1,610	210	-	-	-	-	-	-	-	-	-	-
				SHEAR	28,107	12,385	1,737	-	-	-	-	-	-	-	-	-	-
	0.80	7.66	9.58	LOAD	6,360	3,850	2,420	1,250	300	-	-	-	-	-	-	-	-
				SHEAR	44,031	29,616	20,012	11,058	2,826	-	-	-	-	-	-	-	-
	1.00	9.57	11.96	LOAD	6,930	5,290	3,820	2,630	1,650	840	160	-	-	-	-	-	-
				SHEAR	47,977	40,693	31,589	23,266	15,549	8,400	1,693	-	-	-	-	-	-
	1.20	11.48	14.35	LOAD	7,230	5,850	4,810	3,600	2,610	1,780	1,080	490	-	-	-	-	-
				SHEAR	50,053	45,000	39,773	31,847	24,594	17,800	11,423	5,445	-	-	-	-	-
15.0	1.50	14.35	17.94	LOAD	7,660	6,200	5,370	4,640	3,620	2,770	2,050	1,440	920	470	80	-	-
				SHEAR	53,031	47,693	44,406	41,047	34,112	27,700	21,682	16,062	10,793	5,785	1,031	-	-
	1.60	15.31	19.14	LOAD	7,800	6,320	5,460	4,770	3,890	3,030	2,310	1,690	1,170	720	320	-	-
				SHEAR	54,000	48,616	45,150	42,197	36,656	30,300	24,432	18,850	13,725	8,862	4,123	-	-
	2.00	18.75	23.44	LOAD	8,360	6,770	5,860	5,120	4,510	3,860	3,110	2,480	1,940	1,470	1,070	710	500
				SHEAR	57,877	52,077	48,458	45,293	42,498	38,600	32,895	27,662	22,758	18,093	13,787	9,558	6,924
	2.30	22.57	28.21	LOAD	8,670	7,020	6,070	5,310	4,680	4,150	3,580	2,940	2,390	1,920	1,500	1,140	930
				SHEAR	60,024	54,000	50,195	46,973	44,100	41,500	37,866	32,793	28,037	23,631	19,327	15,400	12,877

Note : *Shear = Shear for design 'Shear Stud' (แรงเฉือนเพื่อการออกแบบ Shear Stud)
 Concrete Fc' = 240 ksc (Cylinder, ทรงกระบอก), Factor ที่ใช้คำนวณ : Light load

WMI 65-750

FLOOR DECK

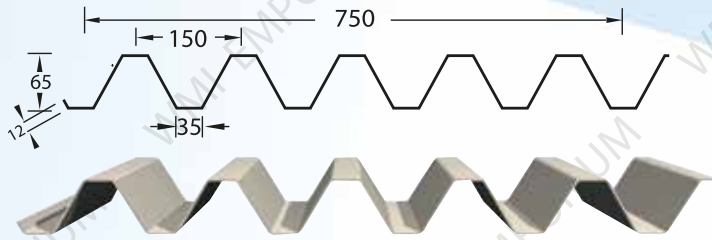

Steel Coil Width = 1219 mm.

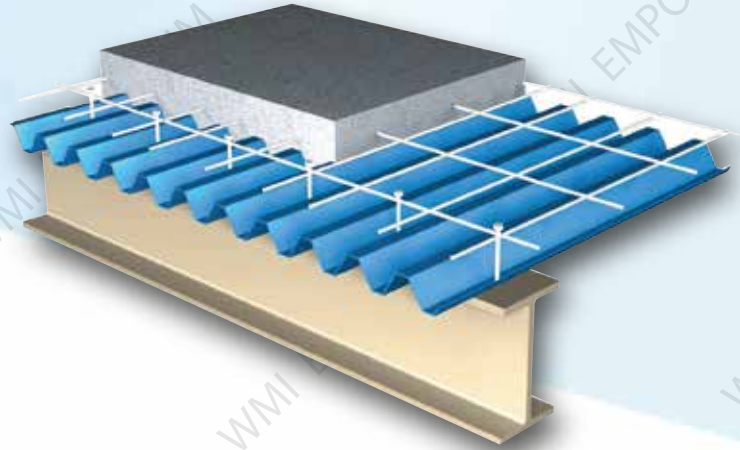

Floor Deck / แผ่นพื้นโครงสร้าง

WMI 65 - 750				Floor Deck													
Concrete Topping	Thickness	Weight		Allowable Load (Kg/m ²) and Shear* (Kg/m)													
(cm.)	(mm.)	Kg/m	Kg/m ²	1.80 m	2.00 m	2.15 m	2.30 m	2.45 m	2.60 m	2.75 m	2.90 m	3.05 m	3.20 m	3.35 m	3.50 m	3.65 m	
10.0	0.60	5.75	7.67	LOAD	1,470	1,190	1,030	900	790	670	520	390	280	190	100	40	-
				SHEAR	19,600	17,630	16,404	15,334	14,338	12,904	10,593	8,378	6,326	4,504	2,730	1,038	-
	0.80	7.66	10.21	LOAD	1,580	1,280	1,100	960	850	750	670	600	490	390	300	230	160
				SHEAR	21,067	18,963	17,519	16,356	15,426	14,445	13,649	12,889	11,071	9,245	7,445	5,963	4,325
	1.00	9.57	12.76	LOAD	1,690	1,370	1,180	1,030	910	810	720	650	580	530	440	360	290
				SHEAR	22,534	20,297	18,793	17,549	16,515	15,600	14,667	13,963	13,104	12,563	10,919	9,334	7,841
	1.20	11.48	15.31	LOAD	1,790	1,450	1,260	1,100	970	860	770	690	620	560	510	460	380
				SHEAR	23,867	21,482	20,067	18,741	17,604	16,563	15,686	14,823	14,008	13,274	12,656	11,926	10,275
1.50	14.35	19.13	LOAD	1,950	1,580	1,370	1,190	1,050	930	830	750	680	610	560	510	470	
			SHEAR	26,000	23,408	21,819	20,275	19,056	17,912	16,908	16,111	15,363	14,460	13,900	13,223	12,708	
1.60	15.31	20.41	LOAD	2,010	1,620	1,400	1,230	1,080	960	860	770	700	630	580	530	480	
			SHEAR	26,800	24,000	22,297	20,956	19,600	18,490	17,519	16,541	15,815	14,934	14,393	13,741	12,978	
2.00	18.75	25.00	LOAD	2,220	1,790	1,550	1,360	1,190	1,060	950	850	770	700	640	580	540	
			SHEAR	29,600	26,518	24,686	23,171	21,597	20,415	19,352	18,260	17,397	16,593	15,882	15,038	14,600	
2.30	22.57	30.09	LOAD	2,370	1,920	1,660	1,450	1,280	1,130	1,010	910	820	750	680	620	570	
			SHEAR	31,600	28,445	26,438	24,707	23,230	21,763	20,574	19,549	18,526	17,778	16,875	16,075	15,412	
15.0	0.60	5.75	7.67	LOAD	4,660	3,770	3,260	2,850	2,510	1,310	30	-	-	-	-	-	
				SHEAR	35,694	32,086	29,825	27,894	26,168	14,494	352	-	-	-	-	-	-
	0.80	7.66	10.21	LOAD	4,870	3,950	3,410	2,980	2,630	2,330	2,080	1,590	650	-	-	-	
				SHEAR	37,303	33,617	31,198	29,166	27,420	24,340	19,622	8,437	-	-	-	-	
	1.00	9.57	12.76	LOAD	5,080	4,120	3,560	3,110	2,740	2,430	2,170	1,450	1,770	1,450	730	100	
				SHEAR	38,911	35,064	32,571	30,439	28,566	26,886	25,394	24,064	22,973	19,745	10,407	1,490	-
	1.20	11.48	15.31	LOAD	5,290	4,280	3,710	3,240	2,850	2,530	2,260	2,030	1,840	1,670	1,520	1,200	640
				SHEAR	40,520	36,426	33,943	31,711	29,713	27,992	26,447	25,052	23,881	22,741	21,669	17,873	9,941
1.50	14.35	19.13	LOAD	5,590	4,530	3,920	3,420	3,020	2,680	2,390	2,150	1,950	1,770	1,610	1,480	1,360	
			SHEAR	42,818	38,554	35,864	33,473	31,486	29,651	27,969	26,532	25,309	24,102	22,952	22,043	21,123	
1.60	15.31	20.41	LOAD	5,690	4,610	3,990	3,490	3,070	2,730	2,440	2,190	1,980	1,800	1,640	1,500	1,380	
			SHEAR	43,583	39,234	36,505	34,158	32,007	30,205	28,554	27,026	25,698	24,511	23,379	22,341	21,435	
2.00	18.75	25.00	LOAD	6,090	4,930	4,270	3,730	3,280	2,920	2,610	2,340	2,120	1,920	1,750	1,610	1,480	
			SHEAR	46,647	41,956	39,066	36,507	34,196	32,307	30,543	28,877	27,515	26,145	24,947	23,979	22,988	
2.30	22.57	30.09	LOAD	6,380	5,170	4,470	3,910	3,440	3,060	2,730	2,450	2,220	2,020	1,840	1,680	1,550	
			SHEAR	48,869	44,000	40,896	38,269	35,864	33,855	31,947	30,234	28,813	27,507	26,230	25,022	24,075	

Note : *Shear = Shear for design 'Shear Stud' (แรงเฉือนเพื่อการออกแบบ Shear Stud)
Concrete Fc' = 240 ksc (Cylinder, ทรงกระบอก), Factor ที่ใช้คำนวณ : Light load

WMI 10-384

Other Products Ceiling & Siding Types

TYPE 5

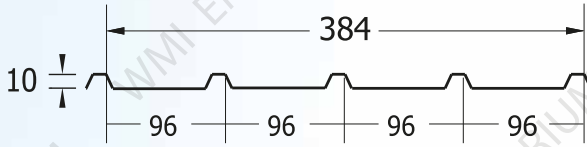

TYPE 5RIB

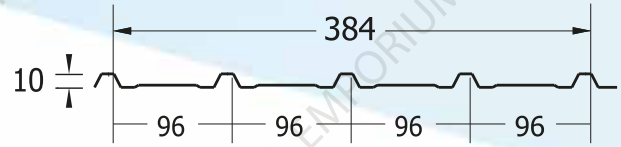

TYPE 5S

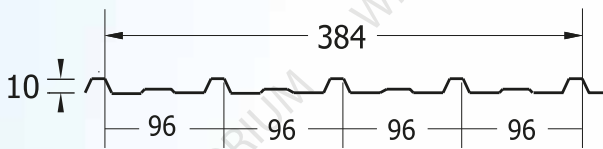

TYPE 5M

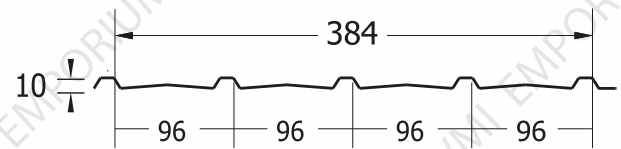

SPANDREL

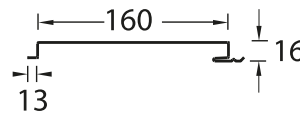

PANEL RIB (WMI 820/R)

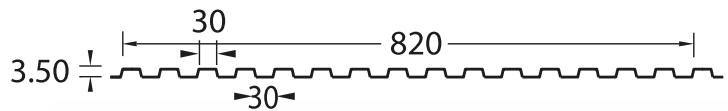

PANEL RIB (WMI 870/S)

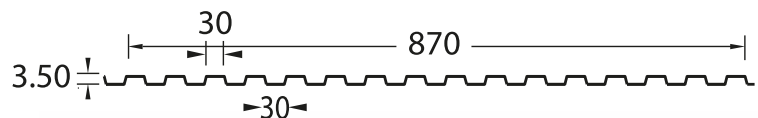

PANEL RIB (WMI 900/S)

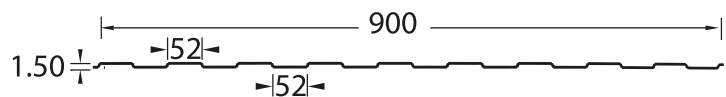

Louver Sheet

บานเหล็ก

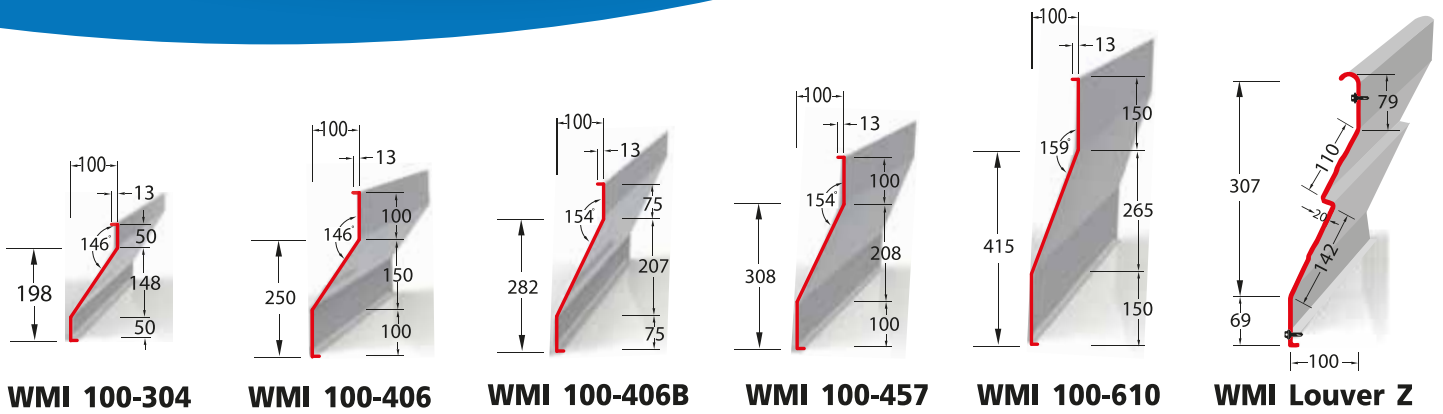
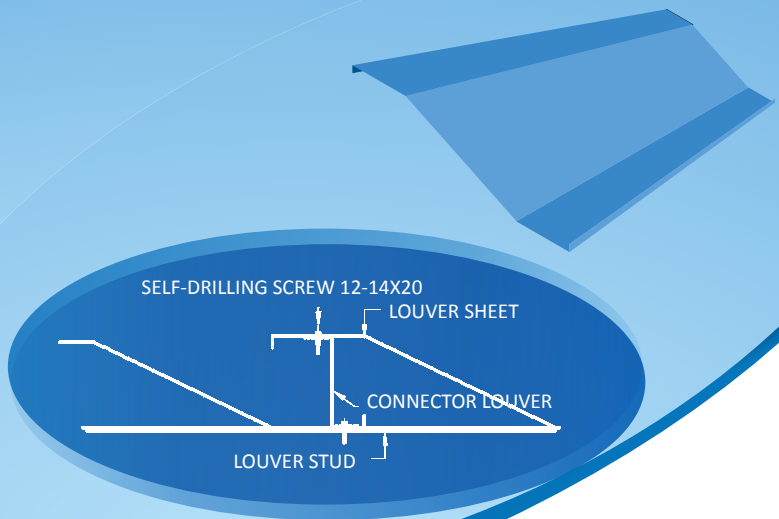

CONNECTOR LOUVER

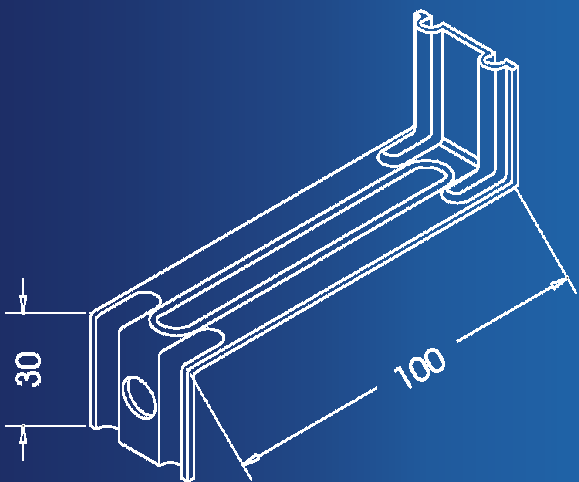

TOP FLASHING LOUVER



CONNER FLASHING

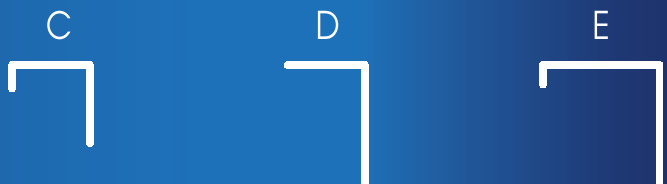

FLASHING DETAIL

RIDGE COVERING (ครอบจั่ว)

รูปแบบการติดตั้ง

BOLT&NUT, KLIP LOCK, BOLTLESS SYSTEM / CLOSER

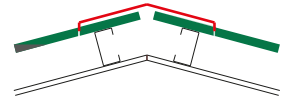
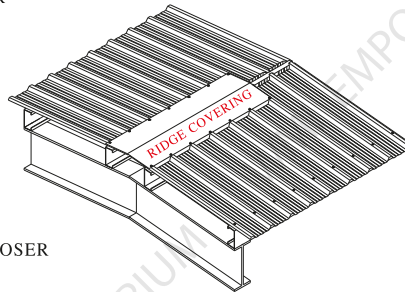
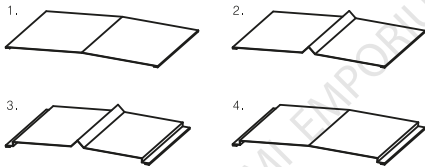

SELF-DRILLING SCREW, BOLT&NUT SYSTEM / NO CLOSER

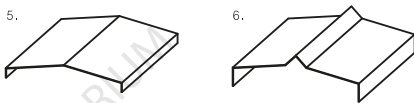

JUNCTION FLASHING (ครอบชนผนัง)

รูปแบบการติดตั้ง

ครอบชนผนังเมทัลชีท

ครอบชนผนังคอนกรีต

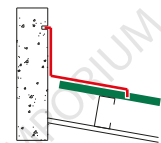
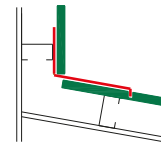
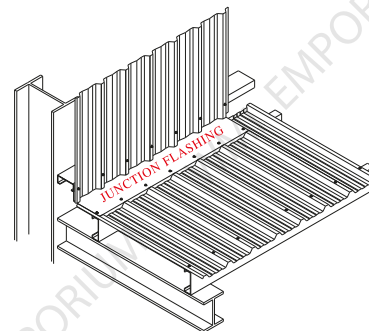
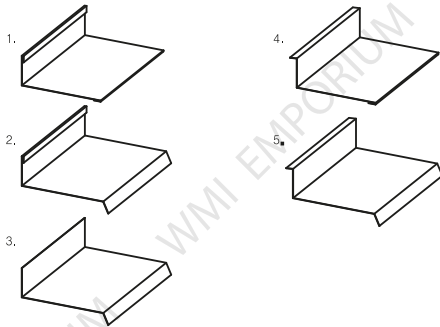

EAVES FLASHING (ครอบชายคาล่าง)

รูปแบบการติดตั้ง

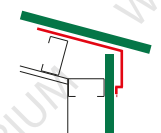
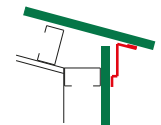
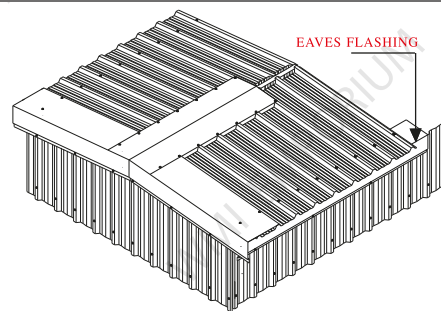
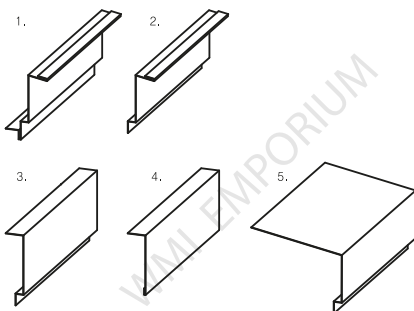

END WALL FLASHING (ครอบปิดล่าง)

รูปแบบการติดตั้ง

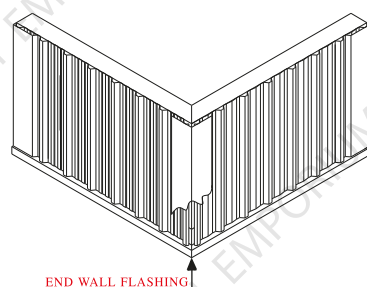
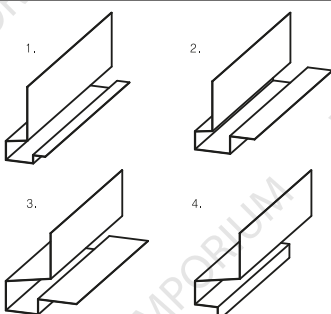

แบบครบมาตรฐาน

ORNER FLASHING (ครอบมุม)

รูปแบบการติดตั้ง

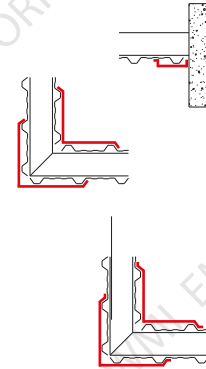
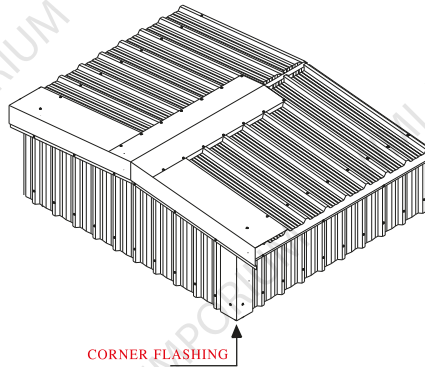
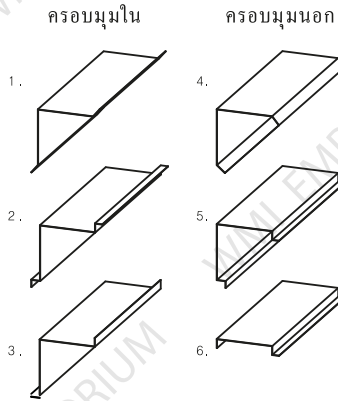

P CAPPING / VALLEY TRAY GUTTER

รูปแบบการติดตั้ง

HIP CAPPING (ครอบตะเข้สัน)

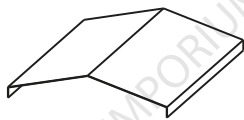

HIP CAPPING

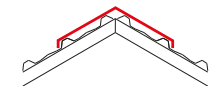
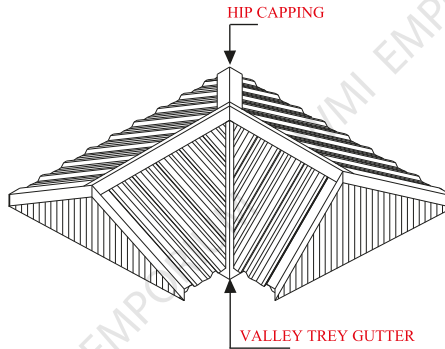

VALLEY TRAY GUTTER (แผ่นตะเข้ราง)

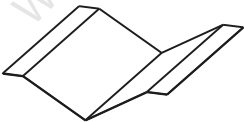

VALLEY TRAY GUTTER

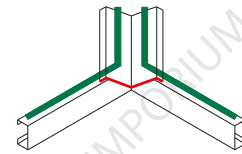

GABLE FLASHING (ครอบข้าง)

รูปแบบการติดตั้ง

KLIP LOCK, BOLTLESS SYSTEM / SUPPORT FLASHING

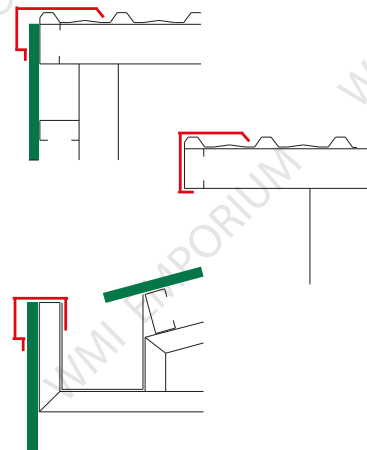
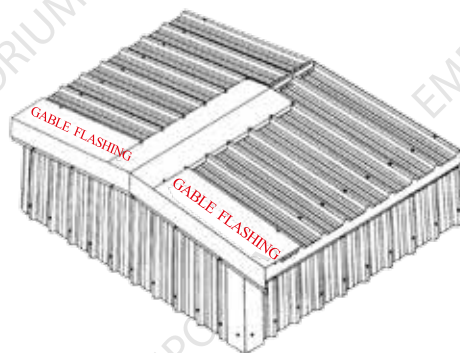
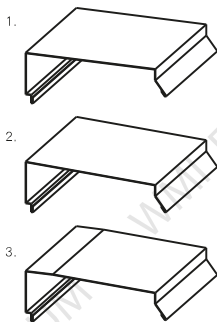

SELF-DRILLING SCREW, BOLT&NUT SYSTEM

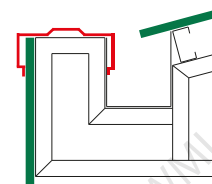
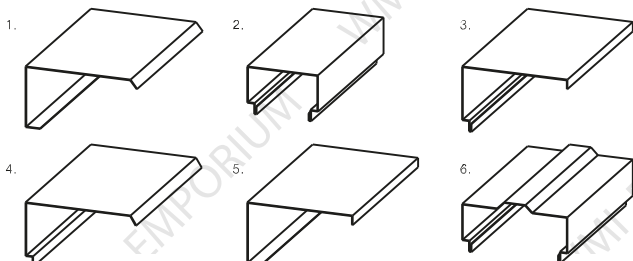

RADIAL ROOF หลังคาโค้ง

RADIAL ROOF หลังคาตัดโค้ง

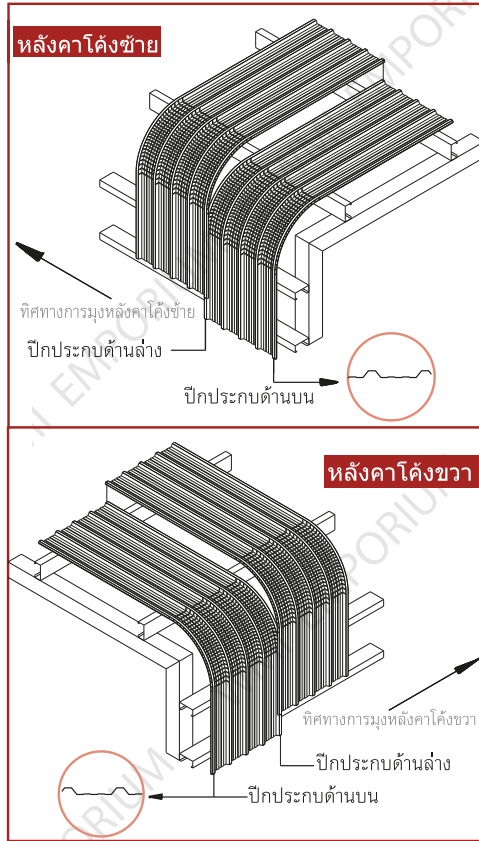

การออกแบบโค้งเขายาค

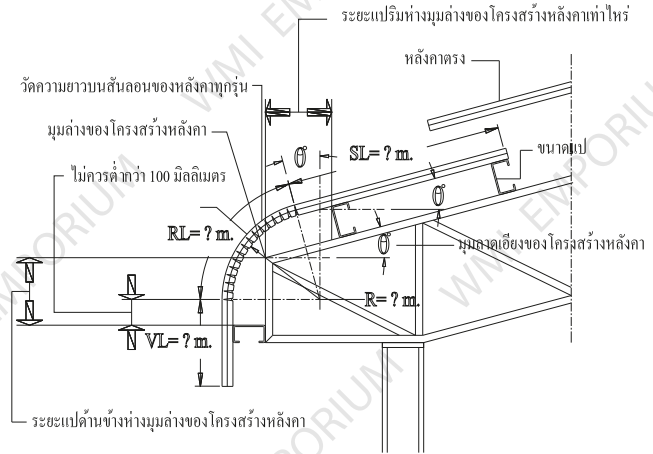

สิ่งสำคัญในการออกแบบหลังคาโค้งเขายาค

- มุมลาดเอียงของโครงสร้างหลังคา
- ขนาดแป
- ระยะแปริมห่างมุมล่างของโครงสร้างหลังคาเท่าไร
- ระยะแปริมห่างมุมล่างของโครงสร้างหลังคาเท่าไร
- การกำหนดคาร์ซีมโค้งที่ดี เมื่อทำรัศมีโค้งแล้วต้องมีระยะห่างแปริมมุมล่างกับแปด้านข้างมุมล่างของโครงสร้างหลังคาไม่ต่ำกว่า 100 มิลลิเมตร
- การวัดความยาวแผ่นโค้งให้วัดความยวนนสันลอนของหลังคาทุกชั้น
- การออกแบบโครงสร้างของหลังคาโค้งขึ้นอยู่กับค่าคาร์ซีมโค้งต่ำสุดของหลังคาในแต่ละรุ่น (Minimum Radial)

RADIAL ROOF

หลังคาโค้ง
MINIMUM RADIAL (m.)

TYPE \ ชนิดเหล็ก	G300	G550
WMI 25-750SS/M	0.18/0.25	0.18/0.25
WMI 25-750SS ชั้นลอน	0.30	1.20
WMI 29-730SS/M	0.25	0.25
WMI 38-750S	0.30	0.30
WMI 38-750S ชั้นลอน	0.50	-
WMI 20-1000	0.25	0.25
WMI 88-600	0.50	-
WMI 39-700K	-	0.40
WMI 80-650K	0.55	-
WMI 60-750BL	0.40	-
WMI 110-650BL	0.85	-

SPANK CURVED หลังคาโค้งธรรมชาติ

- กรณีไม่ทราบรัศมีโค้งของโครงสร้าง รายละเอียดที่ต้องการทราบ ตามแบบด้านล่างนี้

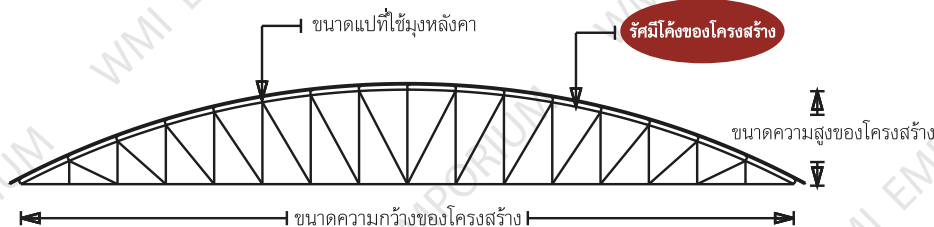

TIP

เคล็ดลับการออกแบบการตัดโค้งโดยไม่มีารปมรอย

สิ่งที่ต้องคำนึงถึง

1. ความสูงของรูปลอน
2. หน้าตัดของรูปลอน
3. ความกว้างรูปลอน

โดยพิจารณาจากหลักเกณฑ์ ดังนี้

1. เมื่อผ่านแผ่นหลังคาเพื่อข้ามทำการกดลงกับโครงสร้างหลังคา หน้ากว้างลอนไม่ควรบะออกเกิน 5 มิลลิเมตร
2. ท้องลอนรับน้ำไม่ควรมีคลื่น

SPANK CURVED

หลังคาโค้งธรรมชาติ

TYPE	MINIMUM RADIAL
WMI 25-750SS/M	40 m.
WMI 29-730SS/M	40 m.
WMI 38-750S	50 m.
WMI 20-1000	35 m.
WMI 88-600	150 m.
WMI 39-700K	55 m.
WMI 80-650K	400 m.
WMI 60-750BL	120 m.
WMI 110-650BL	400 m.

SKY LIGHT

หลังคาไฟใส



WMI 24-760M

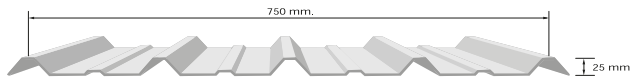

WMI 39-700K

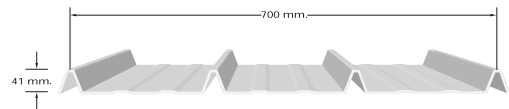

WMI 24-760SS

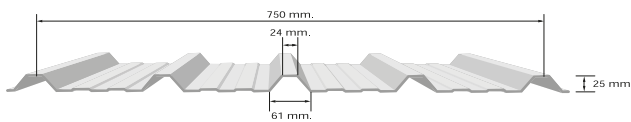

WMI 60-750BL

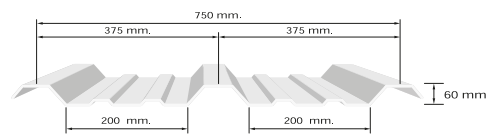

WMI 25-750M

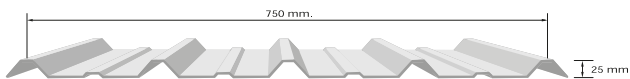

WMI 110-650BL

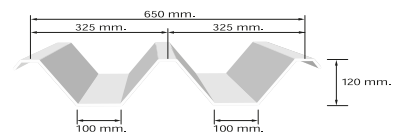

WMI 25-750SS

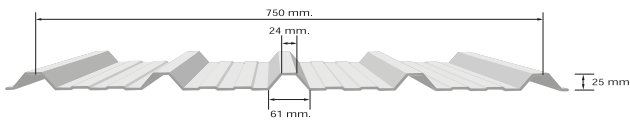

WMI 100-304

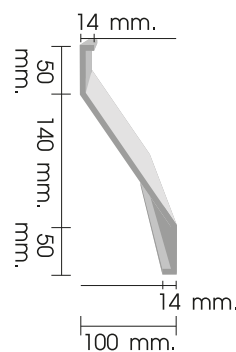

WMI 100-406

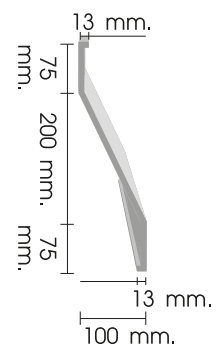

WMI 29-730M

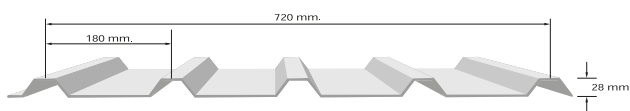

WMI 100-457

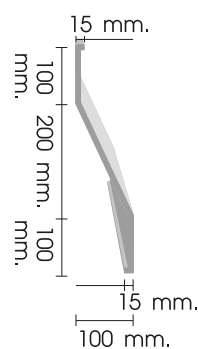

WMI 100-610

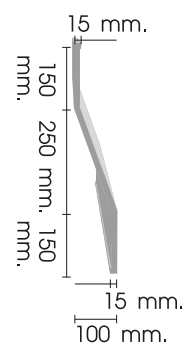

WMI 29-730SS

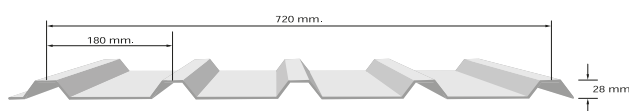

WMI 38-750S

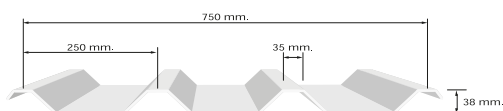

Projects Reference

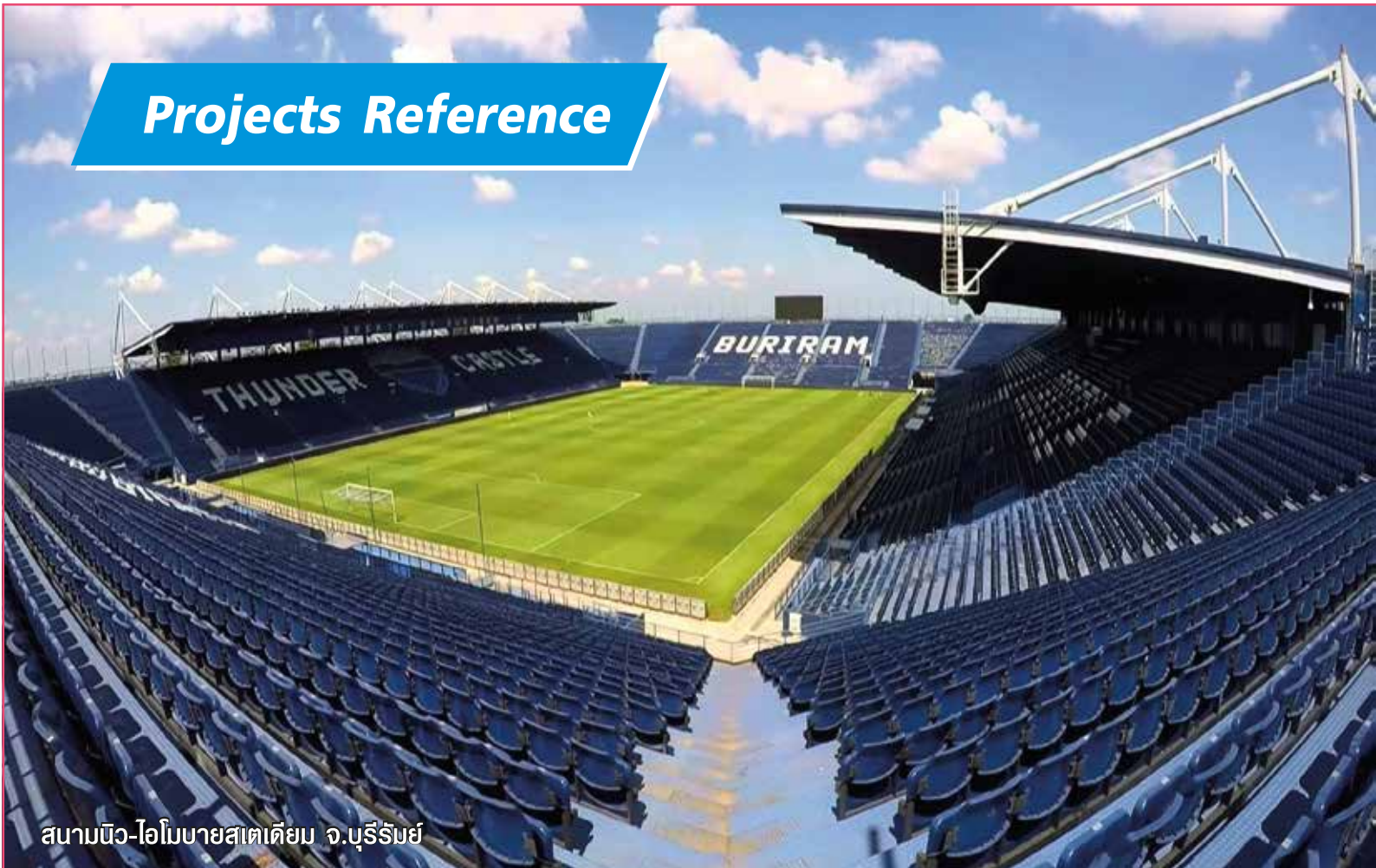

สนามนิว-ไอโมบายสเตเดียม จ.บุรีรัมย์



ฮอนด้า โรงงาน:



สนามบุรีรัมย์ ยูไนเต็ท อินเตอร์เนชั่นแนล เซอร์กิต



เอเชียทีก เดอะริเวอร์ฟรอนท์



ปั๊มน้ำมัน ปตท. สระบุรี



ปั๊มน้ำมัน บางจาก ราชพฤกษ์



ปั๊มน้ำมัน พีที ชลบุรี

CUSTOMER LIST



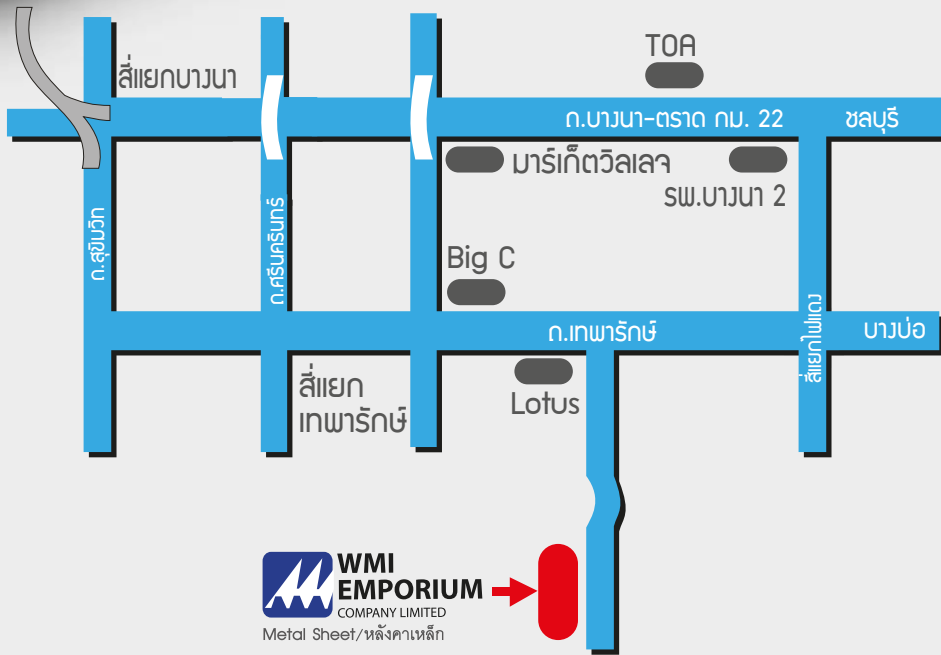

**บริษัท ดับบลิวเอ็มไอ เอ็มโพรีียม จำกัด
(สำนักงานใหญ่)**

99 หมู่ 15 น.เทพารักษ์ (กม.22 ช.ชิตีพาร์ค
ข้างโลตัสบางพลี) ต.บางเสาธง อ.บางเสาธง
จ.สมุทรปราการ 10570

โทร : 0-2706-9600 (อัตโนมัติ)

แฟกซ์ : 0-2706-9621-22

Website : www.wmi-metalsheet.com

Line ID : wmi.metalsheet, wmi.coil

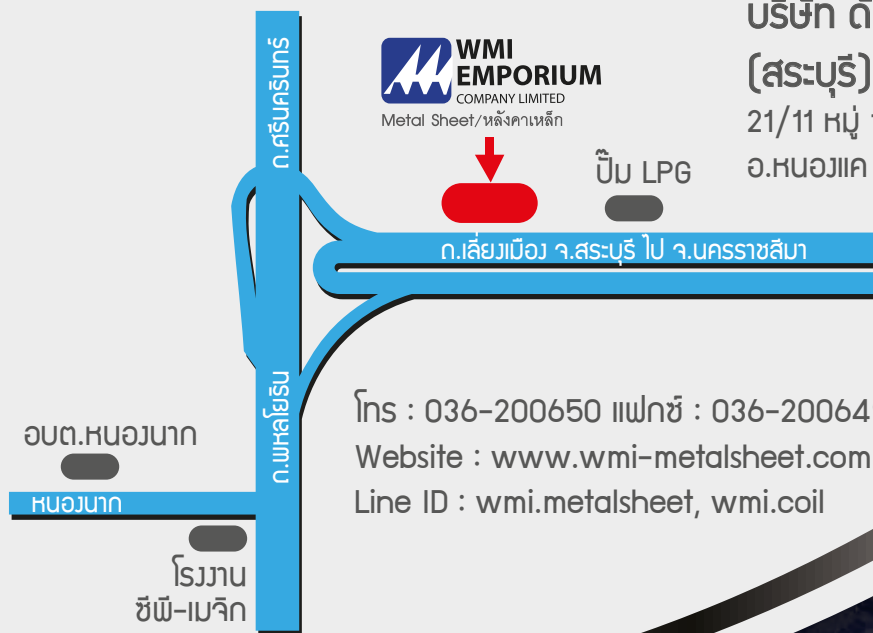

**บริษัท ดับบลิวเอ็มไอ เอ็มโพรีียม จำกัด
(สระบุรี)**

21/11 หมู่ 1 (น.เลี้ยวเมือง 362) ต.หนองนาก
อ.หนองแค จ.สระบุรี 18230

โทร : 036-200650 แฟกซ์ : 036-200649

Website : www.wmi-metalsheet.com

Line ID : wmi.metalsheet, wmi.coil



0-2706-9600 (AUTO)



marketing@wmi-emporium.com



www.wmi-metalsheet.com



wmi.metalsheet, wmi.coil